

Jernbanenyheder fra BL

Sendt tirsdag 5. april 2016 til <http://john-nissen.dk/banesiden/>

Offentliggøres på **Banesiden** Jernbanenyheder

I denne indholdsfortegnelse er anført alle kapitler og de fleste overskrifter. Der er ud for overskrifterne angivet på hvilken side, kapitlet begynder. Ved at læse sidetallet på næste kapitel kan der dannes et indtryk af kapitlets omfang. Står der intet under et kapitel, bringes der intet. Rækkefølgen er kronologisk i hvert kapitel og dækker hovedsagelig perioden i **uge 10**

mandag 7. marts 2016 – søndag 13. marts 2016

1 **INDHOLDSFORTEGNELSE**

Fortegnelse over forkortelser, Overkørsler, Færdselstavler
Vehicle Keeper Marking Register – VKM, Togekspeditionssteder
Stednavneforkortelser i Jylland, omkring Struer, på Fyn
Stednavneforkortelser på Sjælland, Lolland-Falster, omkring København, omkring Næstved

7 **DEN DAGLIGE DRIFT (VEST)**

MR i L 766
Et farbart spor fra Hx mod Ar

DEN DAGLIGE DRIFT (ØST)

7 **PRIVATBANERNE OG ANDRE OPERATØRER**

Tog 150970 (Røn-Lmv)
Tog 151970 (Lmv-Vem)
Tog 8719 (Vem-Hr)
Observationer i Lmv
Tog 8719 krydser tog 5259 i Uf

8 **KØREPLANER**

Tog 5212 fra Hjerm til Skjern, afgang kl. 07:38, er i øjeblikket ca. 10 min. forsinket
Tog 5207 fra Hjerm til Struer, afgang kl. 07:51, er i øjeblikket ca. 16 min. forsinket
Tog 5204 fra Holstebro til Skjern, afgang kl. 05:42, er i øjeblikket ca. 14 min. forsinket
Tog 5253 fra Skjern til Struer, afgang kl. 14:45, er i øjeblikket ca. 11 min. forsinket
Tog 5307 mellem Aarhus H og Herning, afgang kl. 05:31 er aflyst
Tog 5306 mellem Skanderborg og Aarhus H, afgang kl. 06:51 er aflyst
Tog 5313 mellem Aarhus H og Skanderborg, afgang kl. 06:36 er aflyst
Arriva Tog kommer ikke til perron i Hørning. Vi henviser til Bus 200
Togene fra Aarhus mod Skanderborg, som ikke kommer til perron i Hørning
Tog 5312 mellem Skanderborg og Aarhus H, afgang kl. 07:50 er aflyst
Tog 5325 mellem Aarhus H og Skanderborg, afgang kl. 08:31 er aflyst
Tog 5319 mellem Aarhus H og Skanderborg, afgang kl. 07:31 er aflyst
Tog 5318 mellem Skanderborg og Aarhus H, afgang kl. 08:50 er aflyst
Kørsel på strækningen mellem Aarhus H og Skanderborg er genoptaget
Tog 5264 fra Struer til Skjern, afgang kl. 17:48, er i øjeblikket ca. 15 min. forsinket
Tog 15667 fra Skanderborg til Herning, afgang kl. 18:39, er i øjeblikket ca. 20 min. forsinket
Tog 5182 fra Skjern til Esbjerg, afgang kl. 19:03, er i øjeblikket ca. 15 min. forsinket
Tog 15667 fra Skanderborg til Herning, afgang kl. 18:39, er i øjeblikket ca. 35 min. forsinket
Tog 5669 fra Herning til Skjern, afgang kl. 20:06, er i øjeblikket ca. 20 min. forsinket
Tog 54886 mellem Herning og Aarhus, afgang kl. 21.11, er aflyst
Tog 54892 mellem Herning og Aarhus H, afgang kl. 22:11 er aflyst
Tog 54889 mellem Aarhus H og Herning, afgang kl. 22:07 er aflyst
Tog 54897 mellem Aarhus H og Herning, afgang kl. 23:07 er aflyst
Der er i weekenderne 12.-13. samt 19.-20. marts sporarbejde mellem Aarhus H og Herning
Der er i weekenderne 12.-13. samt 19.-20. marts sporarbejde mellem Aarhus H og Struer
Måletog Te-Md-Fa-Te

- 10 **TRÆKKRAFT**
MG i Str til uddannelse af lkf

GODSVOGNE
PERSONVOGNE
TOGSÆT
S-TOG
METRO
FÆRGER
VETERANMATERIEL OSV.
SPECIALKØRETØJER
SKROTBUNKEN

- 11 **FASTE ANLÆG**
Ar Letbane ved Olof Palmes Allé
Fjernstyring af Thybanen og Hm flytter til FC Ar
Rødekro-Tinglev. Afprøvning af kørestrømsanlæg
To nye sporstoppere monteret på mdt Str
Korsør-Sprogø-Nyborg (-Ullerslev). Afprøvning af kørestrømsanlæg
En ny sporstopper monteret ved enden af spor 44 og 45 i Hr
Nyt busstoppested og ti cykelparkeringspladser i Bg
Ny tracé i tidligere spor 3 i Vg
Lb set fra syd
Rettelsesblade 681-683 til TIB-S

UDLAND

- 14 **DIVERSE**
6 forbedringer til kunderne med det nye signalsystem
Lemvigbanen på jagt efter nye tog
Museum efterlyser rejseminder
Gør plads for banesløjfe i kommuneplanen
- 15 Tog stoppet på grund af folk i tunnel

Jernbanenyheder

Overrubrikker sat med Arial 12 pkt.
Underrubrikker sat med Arial 10 pkt.
Brødtekst sat med Arial 10 pkt.
Figurtekster sat med Arial 9 pkt.
Fodnoter sat med Arial 9 pkt.
Tekstbehandling Corel® WordPerfect® 8 konverteret til Adobe® Acrobat® Reader® DC
Må citeres med tydelig kildeangivelse

Søgemuligheder i Adobe Acrobat Reader DC

For let at kunne finde og læse en tekst **brug** søgemaskinen  eller **Søg efter** ved at taste Ctrl+F.
I feltet **Find** indtastes de(t) ønskede ord, der søges efter.

Klik på **Næste** for til at blive ledt dertil.

Ikke altid kan søgefunktionen finde overskriften, idet den kan være ændret lidt.

Der kan også vælges avanceret søgning Shift+Ctrl+F **Søg**, hvor søgekriterierne kan justeres.

Kontroller opdatering af Adobe Acrobat Reader DC med **Hjælp, Søg efter opdateringer ...**

Software kan sættes op til at gøre det automatisk under **Rediger indstillinger ..., Indstillinger, Opdateringsprogram** eller med genvejstasterne Ctrl+K.

Fortegnelse over forkortelser

I tjenestetelegrammer, i anden intern korrespondance, i instruktionsstof, i personaleregistering, ved udfyldning af blanketter til internt brug (f. eks. regninger og fripas) kan, når det skønnes hensigtsmæssigt, anvendes nedennævnte forkortelser:

Stillingsforkortelser (forkortelse – stilling)

bam	banemester	ksmt	kørestrømsmontør	sek	sekretær
bfm	baneformand	ktas	kontorassistent	sik	sikringsmester
bing	baneingeniør	lacf	lastbilchauffør	simt	sikringsmontør
bm	bådsmand	linsp	landinspektør	sing	sikringsingeniør
bmt	banemontør	lkas	lokomotivassistent	skf	skibsfører
boc	baneområdechef	lkf	lokomotivfører	sning	signalingeniør
brbtj	brobetjent	lki	lokomotivinstruktør	stfs	stationsforstander
brfg	brofoged	lkm	lokomotivmester	stl	stationsleder
				stm	stationsmester
cing	civilingeniør	mat	matros	stmd	styrmand
		mm	maskinmester	svm	svejsemester
doc	driftsområdechef				
dtbtj	depotbetjent	oass	overassistent	tas	trafikassistent
dtfm	depotformand	oing	overingeniør	tbjt	togbetjent
		opt	overportør	teksp	trafikekspedient
elf	elektrofører			tek tg	teknisk tegner
		phm	pakhusmester	tem	telemester
gdr	generaldirektør	presch	pressechef	tgf	togfører
		pt	portør	tgi	toginstruktør
hvk	håndværker			tgr	togrevisor
		rgfm	rangerformand	tinsp	trafikinspektør
ing	ingeniør	rgm	rangermester	tktl	trafikkontrollør
		rmfm	remiseformand		
jba	jernbanearbejder	rucf	rutebilchauffør	vkm	værkmester
jdek	jernbanedektiv			vm	vognmester
jur	jurist			vopsm	vognopsynsmand

Kilde: Danske Statsbaner, Ordresamlingen serie A, Organisations- og personaleforhold, Bilag XVI, torsdag 1. april 1976, udtog.



Overkørsler

Det hedder en **overkørsel**, jævnfør:

Sikkerhedsreglement af 1975 (SR)

§ 11 Automatisk sikrede overkørsler, side 97-15.

Kilde: <http://www.bane.dk/visArtikel.asp?artikelID=6338>

Færdselsloven, LBK nr. 1055 af 9. november 2012

§ 5 Færdsel over jernbanespor m.v.

Kilde: <http://www.retsinformation.dk/Forms/R0710.aspx?id=143400#Kap8>

Færdselstavler

Betegnelser for **Advarselstavler** for vejfarende ved jernbaner kan ses på <http://login.koreklar.dk/faerdselstavler.pdf>

Vehicle Keeper Marking Register – VKM
Fahrzeughaltercode Register – VKM

	VKM	UNIQUE	Status
Explanation:	Code shown on vehicles	Combination for uniqueness check	in use/ blocked/ revoked
Erklrning:	Code an den Fahrzeugen	Kombination fr Kontrolle der Einmaligkeit	Verwendet/ blockiert/ Storniert

VKM	UNIQUE	Keeper Name/Halter Name/	Country	Status	www.
ARAIL	ARAIL	Aarsleff Rail A/S	DK	in use	aarsleff.com
AT	AT	Arriva Tog A/S	DK	in use	arrivatog.dk
CFLCD	CFLCD	CFL Cargo Danmark ApS	DK	in use	dansk-jernbane.dk
CONTC	CONTC	Contec Rail Aps	DK	in use	contec.dk
CRSA	CRSA	Contec Rail Safety ApS	DK	in use	
DAN	DAN	DSB aarhus Nrbaner A/S	DK	in use	
DJM	DJM	Danmarks Jernbanemuseum	DK	in use	jernbanemuseet.dk
DSB	DSB	Danske Statsbaner	DK	in use	dsb.dk
DSBS	DSBS	DSB S-tog a/s	DK	in use	s-tog.dk
ENT	ENT	Banedanmark	DK	in use	bane.dk
LB	LB	Lokalbanen A/S	DK	in use	lokalbanen.dk
LJ	LJ	Lollandsbanen	DK	in use	lollandsbanen.dk
MALUS	MALUS	Malus Aps	DK	in use	malus.dk
METRO	METRO	Metro Service A/S	DK	in use	metroservice.dk
Mjba	MJBA	Midtjyske jernbaner A/S	DK	in use	
MjbaD	MJBAD	Midtjyske Jernbaner Drift A/S	DK	in use	
NJJ	NJJ	Nordjyske Jernbaner	DK	in use	njba.dk
RCDK	RCDK	Railcare Danmark A/S	DK	in use	railcare.se
RDK	RDK	Railion Denmark	DK	Revoked	railion.dk
RSC	RSC	DB Schenker Rail Scandinavia A/S	DK	in use	railion.dk
RSEJ	RSEJ	Railservice	DK	in use	railservice.dk
RTOG	RTOG	Regionstog A/S	DK	in use	regionstog.dk
SBF	SBF	A/S Storebelt	DK	in use	storebaelt.dk
SJVT	SJVT	Syddjyllands Veteranog	DK	in use	sjvt.dk
STEAM	STEAM	Rent a Lok Aps	DK	in use	rentalok.dk
VLB	VLB	Vestsjellands Lokalbaner A/S	DK	in use	ohj.dk, vlb.dk
VSVT	VSVT	Vestjellands Veteranog	DK	in use	vsvt.dk
VTV	VTV	Veterantog Vest	DK	in use	veterantog-vest.dk

Kilde: <http://www.era.europa.eu/Document-Register/Pages/list-VKM.aspx>

List of VKMs, Related documents: [pdf](#)

Togekspeditionssteder

Togekspeditionssted Fllesbetegnelse for stationer og holdesteder.

Station Togekspeditionssted med hovedsignaler og centralsikring. En station kan deltage i den sikkerhedsmessige afvikling af toggangen som togflgestation, eller den kan vre lukket eller ubetjent.

Holdested Fllesbetegnelse for et togekspeditionssted – sidespor eller trinbret – p den fri bane. Deltager ikke i den sikkerhedsmessige afvikling af toggangen. Et trinbret kan ligge helt eller delvist p en station.

Kilde: Sikkerhedsreglement, Afsnit 10, Definitioner

Stationsgrnsen og rangergrnsen

Grnsen mellem den fri bane og en station benvnes stationsgrnsen. Den er kendetegnet ved det I- eller VI-signal, der dkker stationen.

Kilde: Sikkerhedsreglement § 2, stk. 1.3.

Stednavneforkortelser i Jylland

Hhs Hirtshals **Sgb** Skagen
Hj Hjørring **Fh** Frederikshavn
Lih Lindholm
Ti Thisted **Ør** Løgstør **Ab** Aalborg **Abø** Aalborg Øst
Thb Thyborøn Havn **Gy** Glyngøre **As** Aars
Røn Rønland **Aat** Aalestrup **Hb** Hobro **Mrg** Mariager
Lmv Lemvig **Sk** Skive **Fp** Fårup **Rd** Randers
Str Struer **Vg** Viborg **Lg** Langå **Al** Allingaabro
Vem Vemb **Ho** Holstebro **Kp** Karup **Lb** Laurbjerg **Rå** Ryomgård **Gr** Grenaa
Rj Ringkøbing **Hr** Herning **Sl** Silkeborg **Ar** Aarhus
Dæ Videbæk **Fu** Funder **Sd** Skanderborg **Odd** Odder
Sj Skjern **Bb** Brande **Hs** Horsens
Nbl Nr. Nebel **Gi** Grindsted **Vj** Vejle **Fra** Fredericia Ranger-
Ox **Va** Varde **Fa** Fredericia banegård
Oks- **TI** Taulov **Gfa** Fredericia
Es Esbjerg **Bm** Bramming **Lk** Lunderskov **Kd** Kolding Godsstation
Rb Ribe **Oj** Vojens **Hab** Haderslev **Sno** Snoghøj
Æk Skærbæk **Rq** Rødekro **Åa** Aabenraa
Tdr Tønder **Te** Tinglev **Sdb** Sønderborg
Pa Padborg
Anb Niebüll **Fw** Flensburg Weiche **Fib** Flensburg

Stednavneforkortelser omkring Struer

Bn Bedsted Thy **Ny** Nykøbing Mors
Ur Hurup Thy **Gy** Glyngøre
Thb **Yd** Ydby
Thyborøn Havn **Ln** Lyngs
Røn Rønland **Hw** Hvidbjerg
Hbø Harboør **Ul** Uglev
No Oddesund Nord **Sk** Skive **Hø**
Lmv Lemvig **Um** Humlum **Røb** Rønbjerg Højslev
Bnt **Str** **Han** **Vp** Vinderup **Sm**
Bonnet Struer Handbjerg Stoholm
Bmk **Hm** Hjerm **Ra**
Bækmarksbro Ravnstrup
Vem **Bu** Bur **Ho** Holstebro **Vg**
Vemb **Ts** Tvis Viborg
Uf Ulfborg **Uu** Avlum **Kp**
Tm Tim **Id** Vildbjerg Karup
He Hee **lb** Skibbild
Rj Ringkøbing **Gp** Gødstrup **Hr** Herning
Lm Lem **Stu** Studsgård **Hrm**
Sj **Bs** **Td** **Kæ** Kibæk Herning
Skjern Borris Trolldhede Messecenter

Stednavneforkortelser på Fyn

Md Middelfart
Od Odense
Ac Assens **Ng** Nyborg
Re Ringe
Få Faaborg **Svg** Svendborg

En udførlig liste over stednavneforkortelser findes på **Banesiden** under

<http://www.john-nissen.dk/banesiden/Forkortelser/fork.php>

Stednavneforkortelser på Sjælland, Lolland-Falster

Tvl Tisvildeleje **Gll** Gilleleje Helsingborg
Hun Hundested **Kgg** Kagerup **Hg** Helsingør **Hbg**
Nks Nykøbing S **Frv** Frederiksværk **Hi** Hillerød
Fs Frederikssund **Fm** Farum
Kb Kalundborg **Hk** Holbæk **Nær** Nærum
Gv Gørlev **Tø** Tølløse **Ro** Roskilde **Kh** København H
Øn Høng **Rg** Ringsted **Kj** Køge
Kø Korsør **Sg** Slagelse **Hrl** Hårlev
Da Dalmose **Rdg** Rødvig
Ss Skælskør **Næ** Næstved **Fxl** Fakse Lp.
Vo Vordingborg
Nsk Nakskov **Mrb** Maribo **Nf** Nykøbing F
Rf Rødby Havn **Ge** Gedser
Pu Puttgarden **Wü** Warnemünde

Stednavneforkortelser omkring København

Hi Hellerup
Sam Svanemøllen
Hgl Helgoland
Kk Østerport
Kn Nørreport
Kh København H
Ro Roskilde **Hh** Hedehusene **Htå** Høje Taastrup **Gl** Glostrup **Hif** Hvidovre **Fjern** Valby **Blv** Belvedere
Gb København G
Ig Vigerslev **Klv** Kalvebod
Kbh. Lufthavn **Cph**
Kastrup klagøringscenter **Kac**

Stednavneforkortelser omkring Næstved

Tø Tølløse **Ro** Roskilde
Hv Hvalsø **Lj** Lejre **Gt** Gadstrup
Vy Viby Sj **Hd** Havdrup
Bo Borup **Lw** Lille Skensved
Ky Kværkeby **Ølb** Ølby
Rg Ringsted **Kj** Køge
Vst Vrangstrup **Hf** Herfølge
Gz Glumsø **Th** Tureby
Ris Rislev **Hz** Haslev
OI Holme-Olstrup
Næn Næstved Nord
Næ Næstved
My Myrup Grusgrav
Lu Lundby
Vo Vordingborg
Mn Masnedø
Oh Orehoved

DEN DAGLIGE DRIFT (VEST)

Ti 8/3 2016

MR i L 766

Hovedparten af regionaltogene **Fa-Str-Fa** køres efterhånden af MF-materiel, som jo så har erstattet MR. Men en gang imellem sker også det modsatte, altså at MR indsættes i løb, der skulle have været kørt af MF. Det sker netop nu, hvor DSB MRD 4241+41 er på vej **Str-Fa** som L 766 (Str-Fa). De så noget skuffede ud de langtursrejse, der med kufferter og det hele steg om bord i dette tog i **Ho** kl. 18.30 og troede, de skulle dumpe ned i nogle bløde sæder på vej mod hovedstaden.

(LuJ via BL)



Lø 12/3 2016

Et farbart spor fra Hx mod Ar

Kun et spor var farbart fra **Hx** (Hørning) og mod **Ar**. Derfor ses taget af DSB MF sæt 66, mens DSB MF sæt 69 + 28 er under indkørsel fra **Ar**.

Sd

DSB MFB 5230+30 + sæt 81 afgår på vej mod **Ar**, mens DSB MFA 5039+39 holder ved perron i spor 2 og afventer afgang mod **Sd**.

AT AR 1001 er under indkørsel til **Ak** (Alken) på turen fra **Sd** til **Hr**.

(HWS via BL)

DEN DAGLIGE DRIFT (ØST)

PRIVATBANERNE OG ANDRE OPERATØRER

Ma 7/3 2016

Tog 150970 (Røn-Lmv)

Tog 150970 er set i **Hbø** kl. 14.19 (+39) med MjbaD MY28 + 6 bærevogne samt 2 tankvogne.
(AMN via BL)

Tog 151970 (Lmv-Vem)

Rejseplaner for dagens MY-udflugt

Udrejse	Str-Vem	Str 15.02 tog RA 5254 (Str-Sj)	15.31½-35 Vem
Se i	Vem	Tog 316 (Thb-Vem)	15.50 Vem 15.51 tog 319 (Vem-Thb)
Se i	Vem	Tog 151970 (Lmv-Vem)	16.07 Vem 16.10 tog G 8719 (Vem-Hr)
Hjemrejse	Vem-Str	Vem 16.28½-32 tog RA 5259 (Sj-Str)	17.00 Str, 67,8 km

Tog 5254 standser i **Vem** 15.34½-35 (24/+4), holdt for Stop ved I-signalet til **Vem** AT AR 2048
Tog 316 an 15.51(21), tog 319 af 15.53 (22). MjbaD Ym 14+Ys 14

Kl. 16.12½ (25½/22½) passeres **Vem** af tog 151970/8719 bestående af MjbaD MY 28 tilkoblet:

1	+ 37 TEN-RIV 80	<u>D</u> -VTGD 784 6 902-0	Zacns	tankvogn	
2	+ 37 RIV 80	<u>D</u> -GATXD 7843 929-6	Zans, Bf.	Altenburg, GATX Rail Germany GmbH	
3	+ 31 80	455 6 426-3	RIV <u>D</u> -DB	Sgns ⁶⁹¹ med 3 containere	rutevogn
4	+ 31 80	455 6 389-3	<u>D</u> -DB	Sgns ⁶⁹¹ med containere	rutevogn
5	+			Sgns	
6	+			Sgns	
7	+ 31 80	455 8 638-1	TEN RIV <u>D</u> -DB	Sgns ⁶⁹⁶ med 3 containere	rutevogn
8	+			Sgns	

Tog 5259 standser i **Vem** 16.30½-33 (22/21).
(BL)

AT AR 2052

Tog 8719 (Vem-Hr)

Jeg sidder i nordgående Arriva-tog RA 5259 (Sj-Str) og har i **Uf** netop krydset dagens sydgående Cheminova-godstog, som består af MjbaD MY 28 + 2 bogietankvogne + 6 bogiecontainerbærevogne. Da vi afgik nordpå 16.22½ (2½), havde godstoget endnu ikke sat sig i bevægelse i spor 2.
(LuJ via BL)

On 9/3 2016

Observationer i Lmv

Onsdag var jeg en tur i **Lmv** sammen med fru. Så jeg aflagde selvfølgelig VLTJ et besøg. Kl. 11.23 holdt følgende, set fra busholdepladsen:

Spor 1: MjbaD Ys12+Ym 12 – **Storåen**, kørte mod **Vem** ca. kl. 11.32.

Spor 2: MjbaD Ym39+Ym 40 – **Kysten**, kørte mod **Thb** ca. kl. 11.33.

Spor 3: MjbaD Ys14+Ym 14 – **Tangen**, rangerede over til værkstedet ca. kl. 11.24.

Ovre ved det gamle pakhus holdt MjbaD Ym 15.

(tt via BL)

To 10/3 2016

Tog 8719 krydser tog 5259 i Uf

Jeg befinder mig i nordgående Arriva-tog RA 5259 (Sj-Str) og har i **Uf** netop krydset med dagens sydgående Cheminova-godstog G 8719 (Vem-Hr), som består af MjbaD MY 28 + 1 bogietankvogn + 5 bogiecontainerbærevogne.

Vi måtte for en gangs skyld holde for stop ved I-signalet for at vente på, at godstoget kom på plads i spor 2. Da vi afgang nordover fra **Uf** 16.23½ (21½), havde godstoget endnu ikke sat sig i bevægelse.

(LuJ via BL)



KØREPLANER

Ti 8/3 2016

Tog 5212 fra Hjerm til Skjern, afgang kl. 07:38, er i øjeblikket ca. 10 min. forsinket. Forsinkelsen skyldes problemer med signalsystemet. Vi beklager de gener, dette kan medføre. Mvh. Arriva Tog.

Kilde: Arriva Tog, sms, **tirsdag 8. marts 2016** 08:00:45

Tog 5207 fra Hjerm til Struer, afgang kl. 07:51, er i øjeblikket ca. 16 min. forsinket. Forsinkelsen skyldes problemer med signalsystemet. Vi beklager de gener, dette kan medføre. Mvh. Arriva Tog.

Kilde: Arriva Tog, sms, **tirsdag 8. marts 2016** 08:10:16

(BL)

On 9/3 2016

Tog 5204 fra Holstebro til Skjern, afgang kl. 05:42, er i øjeblikket ca. 14 min. forsinket. Forsinkelsen skyldes signalproblemer. Vi beklager de gener, dette kan medføre. Mvh. Arriva Tog.

Kilde: Arriva Tog, sms, **onsdag 9. marts 2016** 06:05:50

Tog 5253 fra Skjern til Struer, afgang kl. 14:45, er i øjeblikket ca. 11 min. forsinket. Forsinkelsen skyldes signalproblemer. Vi beklager de gener, dette kan medføre. Mvh. Arriva Tog.

Kilde: Arriva Tog, sms, **onsdag 9. marts 2016** 15:46:57

(BL)

To 10/3 2016

Tog 5307 mellem Aarhus H og Herning, afgang kl. 05:31 er aflyst. Vi henviser til næste afgang. Aflysningen skyldes, at der holder et arbejdskøretøj på skinnerne. Vi beklager de gener, dette kan medføre. Mvh. Arriva Tog.

Kilde: Arriva Tog, sms, **torsdag 10. marts 2016** 06:20:06

Tog 5306 mellem Skanderborg og Aarhus H, afgang kl. 06:51 er aflyst. Vi henviser til næste afgang. Aflysningen skyldes, at der holder et arbejdskøretøj på skinnerne. Vi beklager de gener, dette kan medføre. Mvh. Arriva Tog.

Kilde: Arriva Tog, sms, **torsdag 10. marts 2016** 06:22:50

Tog 5313 mellem Aarhus H og Skanderborg, afgang kl. 06:36 er aflyst. Vi henviser til næste afgang. Aflysningen skyldes, at der holder et arbejdskøretøj på skinnerne. Vi beklager de gener, dette kan medføre. Mvh. Arriva Tog.

Kilde: Arriva Tog, sms, **torsdag 10. marts 2016** 06:24:22

Arriva Tog kommer ikke til perron i Hørning. Vi henviser til Bus 200.

Kilde: Arriva Tog, sms, **torsdag 10. marts 2016** 06:30:31

Rettelse: Det drejer sig om togene fra Aarhus mod Skanderborg, som ikke kommer til perron i Hørning.
Kilde: Arriva Tog, sms, **torsdag 10. marts 2016** 06:49:21

Tog 5312 mellem Skanderborg og Aarhus H, afgang kl. 07:50 er aflyst. Vi henviser til næste afgang. Aflysningen skyldes, at der har holdt et arbejdskøretøj på skinnerne. Vi beklager de gener, dette kan medføre. Mvh. Arriva Tog.

Kilde: Arriva Tog, sms, **torsdag 10. marts 2016** 07:03:19

Tog 5325 mellem Aarhus H og Skanderborg, afgang kl. 08:31 er aflyst. Vi henviser til næste afgang. Aflysningen skyldes, at der har holdt et arbejdskøretøj på skinnerne. Vi beklager de gener, dette kan medføre. Mvh. Arriva Tog.

Kilde: Arriva Tog, sms, **torsdag 10. marts 2016** 07:07:51

Tog 5319 mellem Aarhus H og Skanderborg, afgang kl. 07:31 er aflyst. Vi henviser til næste afgang. Aflysningen skyldes, at der har holdt et arbejdskøretøj på skinnerne. Vi beklager de gener, dette kan medføre. Mvh. Arriva Tog.

Kilde: Arriva Tog, sms, **torsdag 10. marts 2016** 07:09:22

Tog 5318 mellem Skanderborg og Aarhus H, afgang kl. 08:50 er aflyst. Vi henviser til næste afgang. Aflysningen skyldes, at der har holdt et arbejdskøretøj på skinnerne. Vi beklager de gener, dette kan medføre. Mvh. Arriva Tog.

Kilde: Arriva Tog, sms, **torsdag 10. marts 2016** 07:11:22

Kørsel på strækningen mellem Aarhus H og Skanderborg er genoptaget. Der kan dog stadig forekomme forsinkelser. Vi beklager de gener, aflysningen kan have medført. Mvh. Arriva Tog.

Kilde: Arriva Tog, sms, **torsdag 10. marts 2016** 08:33:30

(BL)

Lø 12/3 2016

Tog 5264 fra Struer til Skjern, afgang kl. 17:48, er i øjeblikket ca. 15 min. forsinket. Forsinkelsen skyldes signalproblemer. Vi beklager de gener, dette kan medføre. Mvh. Arriva Tog.

Kilde: Arriva Tog, sms, **lørdag 12. marts 2016** 18:53:27

Tog 15667 fra Skanderborg til Herning, afgang kl. 18:39, er i øjeblikket ca. 20 min. forsinket. Forsinkelsen skyldes personaleforhold. Vi beklager de gener, dette kan medføre. Mvh. Arriva Tog.

Kilde: Arriva Tog, sms, **lørdag 12. marts 2016** 18:56:46

Tog 5182 fra Skjern til Esbjerg, afgang kl. 19:03, er i øjeblikket ca. 15 min. forsinket. Forsinkelsen skyldes afledte virkning af signalproblemer. Vi beklager de gener, dette kan medføre. Mvh. Arriva Tog.

Kilde: Arriva Tog, sms, **lørdag 12. marts 2016** 19:22:21

Tog 15667 fra Skanderborg til Herning, afgang kl. 18:39, er i øjeblikket ca. 35 min. forsinket. Forsinkelsen skyldes personaleforhold. Vi beklager de gener, dette kan medføre. Mvh. Arriva Tog.

Kilde: Arriva Tog, sms, **lørdag 12. marts 2016** 19:25:15

Tog 5669 fra Herning til Skjern, afgang kl. 20:06, er i øjeblikket ca. 20 min. forsinket. Forsinkelsen skyldes personaleforhold. Vi beklager de gener, dette kan medføre. Mvh. Arriva Tog.

Kilde: Arriva Tog, sms, **lørdag 12. marts 2016** 20:10:10

Tog 54886 mellem Herning og Aarhus, afgang kl. 21.11, er aflyst. Der indsættes bus fra Silkebus. Bussen kører mellem Silkeborg og Aarhus, da det desværre ikke har været muligt at indsætte bus mellem Herning og Silkeborg. Bussen kører fra Silkeborg k

Kilde: Arriva Tog, sms, **lørdag 12. marts 2016** 21:41:24

Tog 54892 mellem Herning og Aarhus H, afgang kl. 22:11 er aflyst. Der indsættes bus, som køres af Herning Turisttrafik. Aflysningen skyldes signalproblemer. Vi beklager de gener, dette kan medføre. Mvh. Arriva Tog.

Kilde: Arriva Tog, sms, **lørdag 12. marts 2016** 21:45:16

Tog 54889 mellem Aarhus H og Herning, afgang kl. 22:07 er aflyst. Der indsættes bus, som køres af PP Busselskab. Aflysningen skyldes signalproblemer. Vi beklager de gener, dette kan medføre. Mvh. Arriva Tog.

Kilde: Arriva Tog, sms, **lørdag 12. marts 2016** 21:48:27

Tog 54897 mellem Aarhus H og Herning, afgang kl. 23:07 er aflyst. Der indsættes bus, som køres af PP Busselskab. Aflysningen skyldes signalproblemer. Vi beklager de gener, dette kan medføre. Mvh. Arriva Tog.

Kilde: Arriva Tog, sms, **lørdag 12. marts 2016** 22:20:40

(BL)

Lø 12/3 2016 – sø 13/3 2016 + lø 19/3 2016 – sø 20/3 2016

Der er i weekenderne 12.-13. samt 19.-20. marts sporarbejde mellem Aarhus H og Herning. Dette betyder ændringer i køreplanen i tidsrummet 05.00 til 01.00. Se mere på mitarriva.dk

Kilde: Arriva Tog, sms, **mandag 7. marts 2016** 13:06:47

Der er i weekenderne 12.-13. samt 19.-20. marts sporarbejde mellem Aarhus H og Struer. Dette betyder ændringer i køreplanen i tidsrummet 07.00 til 00.00. Se mere på mitarriva.dk

Kilde: Arriva Tog, sms, **mandag 7. marts 2016** 13:09:44

(BL)

Sø 13/3 2016

Måletog Te-Md-Fa-Te

Operatør: Captrain ApS

Årsag: Måletog

Toganmeldelse

Tog RM 6410 (Pa-Te), MZ 0, 120 km/t.
Pa 9.08, Te 9.17.

Tog RM 6412 (Te-Md), MZ 400, 120 km/t.
Te 9.48, Oj 10.08, Kd 29, TI 36, Sno 40, Md 10.45.

Tog RM 6413 (Md-Fa), MZ 400, 120 km/t.
Md 11.15, Sno 19½, Fa 11.23.

Tog RM 6415 (Fa-Te), MZ 400, 120 km/t.
Fa 11.55, Kd 12.08½, Oj 31½, Te 12.52.

Tog RM 6417 (Te-Pa), MZ 0, 120 km/t.
Te 13.33, Pa 13.44.

Kilde. Toganmeldelse nr. 7140, **onsdag 9. marts 2016**

Drehscheibe Online Foren

Den **gule** målevogn kan ses på <http://www.drehscheibe-online.de/foren/read.php?4,7756712>
Når linket er åbent, da slet det og kopier det samme link igen samme sted, så skulle siden komme til syne: **03/02 – Bild-Sichtungen**. Den **gule** målevogn kan ses på billede 7 og 8.

(BL)

TRÆKKRAFT

On 9/3 2016

MG i Str til uddannelse af lkf

Så der igen kommet litra MG til **Str** for at lkf kan få attest til at køre med dette litra. Kl. 13 ses der holde inde fra stationssiden ud mod **mdt Str**:

I spor 94 DSB MR 4026+26 + Bg 010 (b) + 86 DSB 500 0 224-1 E + 86 DSB 120 3 289-8 Gs + HFHJ AG 67.

I spor 95 DSB MG 5631+31.

At der holder et »blandet tog« i spor 94 skyldes, at en ny sporstopper er monteret for enden af spor 99 og en for enden et spor til venstre for den enkeltsporede remise, hvortil spor 97 fører.

(BL)

GODSVOGNE
PERSONVOGNE
TOGSÆT
S-TOG
METRO
FÆRGER
VETERANMATERIEL OSV.
SPECIALKØRETØJER
SKROTBUNKEN

FASTE ANLÆG

Ma 7/3 2016

Ar Letbane ved Olof Palmes Allé

Lidt af **Olof Palmes Allé** set mod N hen forbi DR-huset. Det er forberedelser til anlægget af letbanen, der er i gang
(HWS via BL)

Ma 7/3 2016 – ti 8/3 2016

Fjernstyring af Thybanen og Hm flytter til FC Ar

Ved et besøg i **kmp Str fredag 4. marts 2016** fortæller den fungerende, at fjernstyringen af **Thybanen** og **Hm** flytter til **FC Ar** natten mellem **mandag 7. marts 2016** og **tirsdag 8. marts 2016**.

. Der er to for få ansatte i turnussen i kmp, så udstationeringer bliver der færre af. **FC/kmp Ar** har også for få ansatte, men med flere ansatte er der lettere at dække manglende tjenester ind.

Den fungerende skal bestyre seks forskellige fjernstyringssystemer, så det er et alsidigt arbejde at have. Driften indstilles efterhånden på **Grenaabanen** og **Odderbanen**, der bygges om til **Ar Letbane**. Der er dobbeltspor **Ar-Rd**, vekselspordrift **Rd-Hb** og der skal foretages af- og tilbagemeldinger til **Sø** (Skørping). **Thybanen** har radiodirigeret trafikafvikling.

(BL)

Ti 8/3 2016 – to 30/6 2016

Forside > Om banen > Jernbanesikkerhed > Regler og instrukser SR > **Nyt om jernbanesikkerhedsregler**

Nyt om jernbanesikkerhedsregler

2016

> **Supplerende Sikkerhedsbestemmelse (SSB) 07/2016 (07.03.2016)**

SSB 07/2016 omhandler:

Rødekro-Tinglev. Afprøvning af kørestrømsanlæg.

Kilde: <http://www.bane.dk/visNyhed.asp?artikelID=24129>, **mandag 7. marts 2016**

(BL)

On 9/3 2016

To nye sporstopperer monteret på mdt Str

I to-tre uger har der stået to nye sporstopperer mellem drejeskiven og remisen. Nu er de blev taget i brug – forhåbentlig sker det ikke i praksis!

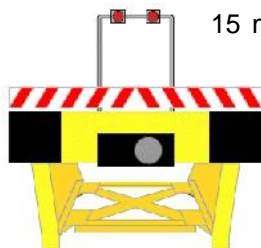

De to sporstopperer er grå, umalede og uden to ●● lys.

Den ene er monteret for enden af spor 99, hvorved sporet faktisk er blevet brutto 15 meter længere, men netto ikke så meget, for der er knap 10 meter spor bag sporstopperen til at bremse jernbanekøretøjet med. En mekanisk strammer fastgørelsen af sporstopperen i sporet mere og mere, jo længere den skubbes. Med så mange meter bremsespor må stopperen kunne klare sammenstød med 40-50 km/t. – også på et mdt!

I spor 98 holder DSB MR 4053+53 og ved siden af i spor 99 DSB MRD 4233+33. Den er en del meter tomt spor hen til den nye sporstopper.

Den anden sporstopper er monteret for enden af sidesporet til spor 97, der fører V om olietankene og hen til den enkeltsporede remise. Dette sidespor lige

Ø for remisen har fået rensed sporet op, så svellerne kan ses, og grøften ved siden af er blevet rensed. Der er lagt nye jord på mod lunden.

At sporet er tomt, skyldes parkering i spor 94 af DSB MR 4026+26 + Bg 010 (b) + 86 DSB 500 0 224-1 E + 86 DSB 120 3 289-8 Gs + HFHJ AG 67 (r). MR'en plejer at holde i spor 97 til fremmednet.

Den fjerde henstillede MR, DSB MR 4047+47 er kommet tilbage på sin vante plads på drejeskiven.

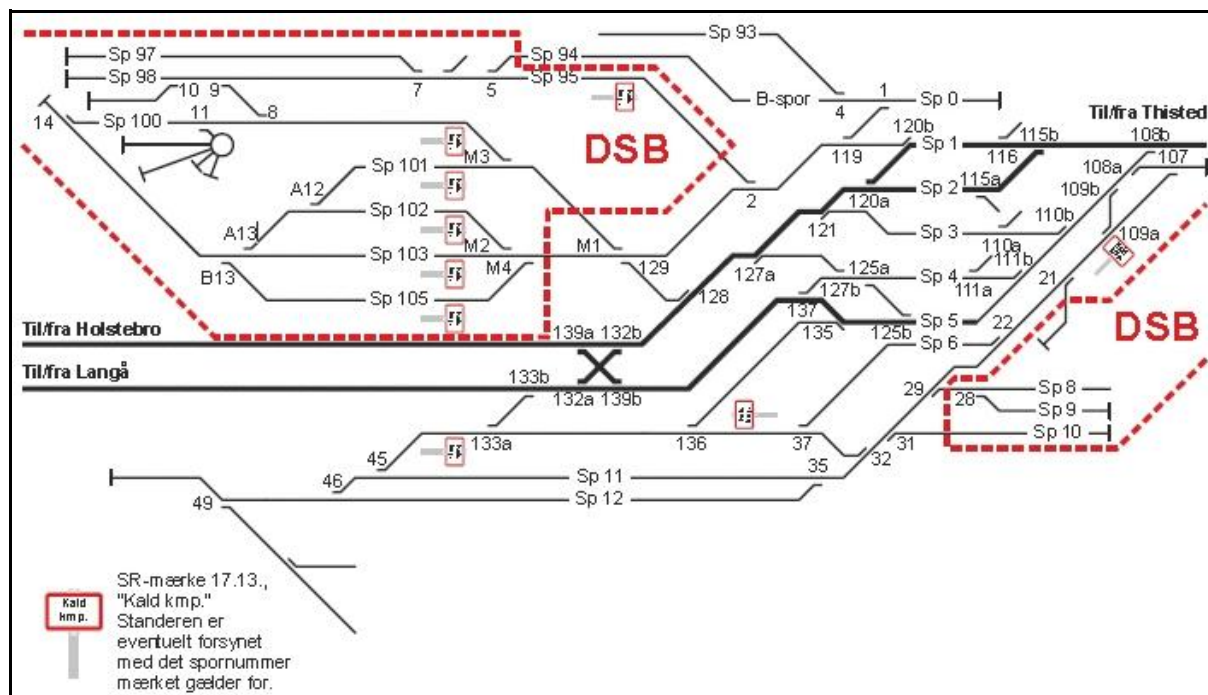

SIN-L Instruks 31.6. plan 1

Sporplan over Str

07.04.2014

(BL)

On 9/3 2016 – lø 30/4 2016

Forside > Om banen > Jernbanesikkerhed > Regler og instrukser SR > **Nyt om jernbanesikkerhedsregler**

Nyt om jernbanesikkerhedsregler

2016

> **Supplerende Sikkerhedsbestemmelse (SSB) 08/2016 (08.03.2016)**

SSB 08/2016 omhandler:

Korsør-Sprogø-Nyborg (-Ullerslev). Afprøvning af kørestrømsanlæg.

Kilde: <http://www.bane.dk/visNyhed.asp?artikelID=24133>, **tirsdag 8. marts 2016**

(BL)

To 10/3 2016

En ny sporstopper monteret ved enden af spor 44 og 45 i Hr

Når Arrivas togsæt skal stå til fremmednet til den næste kørsel tidligt om morgenen, foregik det før i tiden i spor 44, der – sammen med spor 45 – ligger ved østenden af perron 2. For en to-tre uger siden blev der lavet en højrist mellem spor 44 og spor 45, og sikkerhedshensyn rejst et hegn mellem spor 45 og spor 4, hvor 60 km/t. er tilladt.

Arrivas togsæt stod tidligere kun i spor 44, og der kunne stå op til fem togsæt, hvoraf fire var kobled i to forspand og et stod alene. Et eksempel herpå fra **søndag 30. august 2015**: AT AR 1012, 1010, 1021, 1013, 1004. Derfor var det vigtigt at få togsættene »stablet« i rigtig rækkefølge, så togsættene næste dag kørte i de rigtige løb og havde dieselolie nok i tankene.

Spor 45 havde rustne skinner, for det blev kun brugt af og til af **gule** køretøjer fra ENT.

Nu kan AR-togsæt parkeres både i spor 44 og spor 45 med en højrist imellem, så der ikke skal kravles næsten på knæ for at komme ind i et togsæt. Der er dog ikke monteret ruller i fremmednetskabe,

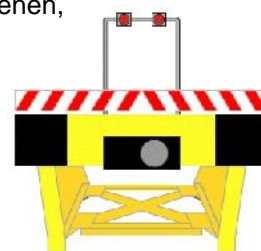

De to sporstopper er grå, umalede og uden to ●● lys.

hvor kabler kan trækkes ud. Fremmednetkabler hænger på traditionelle standere med en B til at hænge det pågældende kabel på. Det er gode arbejdsforhold for Ikf og rengøringspersonalet.

Der parkeres også AR-togsæt i spor 40 Inderst. Det er ved sammenfletningen af spor 1 og spor 2 i vestenden.

Nyt busstoppested og ti cykelparkeringspladser i Bg

Parkeringspladser til biler ved **Jernbanevej V** for stationsbygningen i **Bg** (Bording) er i **vinteren 2015-2016** blevet nedlagt, asfalten fjernet, tre store og et mindre træ har fået lov at stå, der er plantet antagelig en eg, for træet bærer visne blade (det gør bøg under tre meters højde), der er lavet et glasventeskur og et stoppested for en bus, lavet to nye cykelstativer i stålrør i form af standere med to sider a 5 Å til cykelhjul, i alt ti parkeringspladser. Det er lagt ral ud under træerne og ved cykelstativerne. Den sti, der lå fra perron 1 i km 51,8 langs ydersiden af hegnet hen til km 51,9, er nedlagt, og i stedet er der plantet lave buske. Arbejdet ser ikke ud til at være helt færdigt, for der står en spade i bedet. Jo, her i **Midtjylland** satses der på kollektive transportmidler og motion før og efter rejsen med tog.



Kigges der på <http://map.krak.dk/>, Hybrid etc. ° kan det ses, hvorledes parkeringspladsen så ud i året **2015** eller før. Det nyindrettede område begynder i km 51,8 og ender ved ovk 103 i km 51,9 og langs **Bredgade/Jernbanevej**.

Ny tracé i tidligere spor 3 i Vg

Der er en halv time ophold i **Vg**, hvor der i gråvejret kigges på arbejdet med at ombygge stationen, hvor spor 1 skal flyttes til det gamle spor 3's placering. Der lagt nyt grus i dybden. Brøndrør til at lede regnvand væk rager op. Ovre ved den sydlige skrænt, hvor gangbroen havde sit landfæste, og stien endte ved **Middagshøjvej**, er der støbt et fundament til den kommende gangbro. Ud for det ni etager høje parkeringshus til biler er arbejdet nået med at planere tracéen til det kommende indkørselsspor, der skal tilsluttes det nuværende spor før indkørselssignalet.



(BL)

Lø 12/3 2016

Lb set fra syd

I midten ses et hus i **Lb** (Laurbjerg), der begyndte som vogterhus med nummer **95** tilbage i tiden, men i dag er det meget ombygget og udvidet. Det kan næsten ikke ses fra modsatte side.

(HWS via BL)

Sø 13/3 2016

Rettelsesblade 681-683 til TIB-S

Sidesporet i **Kø** er fjernet.



TIB-S

Stræknings-
oversigter

TIB-S

1. Kh-Fa/TI

27-4

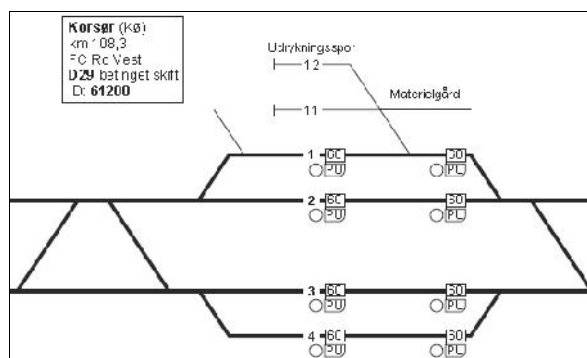

14.09.2015

566

TIB-S

1. Kh-Fa/TI

27-5

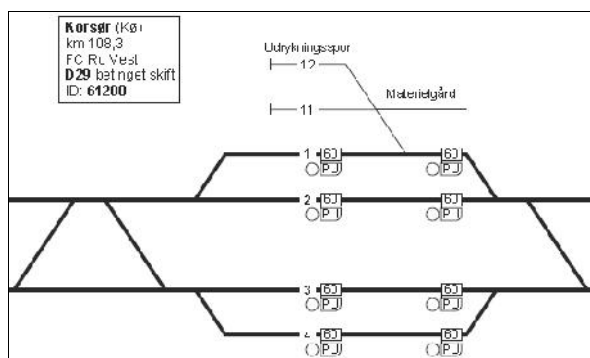

13.03.2016

681

Kilde: TIB-S, rettelsesblade 681-683, **søndag 13. marts 2016**

(BL)

6 forbedringer til kunderne med det nye signalsystem

Første tog med passagerer på det nye CBTC anlæg kørte fra Hillerød kl. 04.59 mandag den 29. februar.

Med det nye signalsystem CBTC får DSB et topmoderne anlæg, som er kendt og afprøvet i både Dubai, London og New York. Det afløser blandt andet de ældste signaler på S-banen, som er fra 30'erne og de fleste fra 50'erne og 60'erne.

På kort sigt giver det nye signalsystem desværre en masse bøvl for kunderne med ændrede og reducerede køreplaner. Samtidig skal lokomotivførerne lære en masse nye regler og andre måder at køre tog på.

Men på længere sigt er der masser af fordele for kunderne – her kan du læse 6 af dem:

1. Færre signalfejl > færre forsinkelser

Det nye system er mere pålideligt end det nuværende. Det forventes, at antallet af signalfejl vil blive reduceret med op til 50 procent, når systemet er fuldt implementeret.

2. Mulighed for at køre flere tog

I dag er der minimum 120 sekunder mellem togene i det centrale afsnit. Når CBTC er fuldt udrullet, vil det være muligt at skære tiden ned til 90 sekunder. De flere afgangene kommer tættere på et "rullende fortov", som vi kender det fra fx metroen.

3. Hurtigere rejser

På nogle strækninger vil der være mulighed for højere hastighed. For eksempel vil man kunne køre op til 120 km/t. på Hillerødbanen mod 100 km i dag på den hurtigste strækning mellem Holte og Hillerød.

4. Højere sikkerhed

Grunden til, at Nordbanen er første strækning, der får CBTC, er, at det er der, de ældste signalanlæg og det forenkede HKT-system befinder sig.

Den dag, hvor der er CBTC på hele banen, vil der være et ensartet og højt sikkerhedsniveau på hele banen.

5. 140.000 timer sparet

Sammen med fornyelsen af sporene forventes S-banens kunder at spare ca. 140.000 timer om året ved reduktion i køretid og forsinkelser (tal fra Banedanmark).

6. Færre sporspæringer > færre køreplansændringer

Banedanmark vil få meget mindre behov for at udføre vedligehold på systemet, og det betyder færre sporspæringer og dermed færre ændrede køreplaner for kunderne.

Kilde: DSB Intranet, **mandag 7. marts 2016**. Skrevet af Tania Leiton

(JSL via BL)

On 9/3 2016

Lemvigbanen på jagt efter nye tog

Lemvigbanen satser på at sætte nye tog på skinner fra år 2020, men det er endnu uklart, hvilke det skal være.

Kilde: <http://folkebladetlemvig.dk/lemvig/lemvigbanen-paa-jagt-efter-nye-tog>

Lemvig**Folke**bladet, **onsdag 9. marts 2016**

(tt via BL)

Museum efterlyser rejseminder

EFTERLYSNING: Det er Danmarks Jernbanemuseum i Odense, der søger genstande og rejseminder fra danskere, der har rejst med Interrail eller med de blå Wagons-Lits-vogne.

Genstandene og rejseminderne vil indgå i en ny udstilling, der omhandler danskere, der har rejst med de luksuøse blå Wagons-Lits-vogne eller har været på Interrail.

»Vi efterlyser også efterkommere af danskere, der har rejst med Wagons-Lits. Man siger, at rejser forandrer mennesker, og at man ikke er den samme, når man

kommer tilbage. I udstillingen vil vi gerne belyse hvilke forventninger, de rejsende havde til rejsen, hvad de oplevede på selve rejsen og hvilke minder, de rejsende har fra rejsen. Samtidig ønsker vi at vise nogle af de genstande, som danskerne havde med på turen,« siger museumsinspektør Anna Back Larsen.

Genstande og interviews

Danmarks Jernbanemuseum eftersøger alle typer af genstande samt fotos og film, der har relationer til rejser med Wagons-Lits eller interrailrejser. Måske du

har gemt din rygsæk og din billet fra terrailturen, eller måske du har skrevet dine oplevelser fra Wagons-Lits-turen ned i en dagbog.

»Fotografier er vi også meget interesseret i – og vi gør gerne de gamle papirfotografier digitale. Genstande, film og fotografier vil indgå i udstillingen eller i museets samling. Vi er også interesseret i at høre din historie og nedfælde den. Erindringerne hjemhentes ved interviews. Udstillingen åbner i marts 2017,« siger museumsinspektøren.

En kupé er redt op i en af de luksuøse Wagons-Lits-sovevogne. Kvinden har gjort sit toilette og drømmer sig om ferie. Har du også rejst med Wagon-Lits, så hører Dansk Jernbanemuseum gerne fra dig.

Kilde: **Ugeavisen Struer dinby**, onsdag 9. marts 2016, side 2
(BL)

To 10/3 2016

Gør plads for banesløjfe i kommuneplanen

Jernbanen ønsker en sløjfe, der kan føre godstog uden om Lemvig Station.

Kilde: <http://folkebladetlemvig.dk/lemvig/goer-plads-for-banesloejfe-i-kommuneplanen>
LemvigFolkebladet, torsdag 10. marts 2016

(tt via BL)

Sø 13/3 2016

Tog stoppet på grund af folk i tunnel

Storebælt: Togtrafikken over Storebælt måtte lørdag indstilles, fordi to personer fik overvågningsalarmer til at gå i gang, da de bevægede sig en tur ind i et tunnelrør ved Storebæltsbroen, opløser Sjællands og Lolland Falsters politi. »Vi har ledt efter

nogle personer, men vi har ikke fundet nogen,« siger vagtchef Jesper Lovmand. Politiet fik anmeldelsen om; de to ukendte personer, på vej ind i tunnelen kl. 04.45. For en uge siden rykkede Sydsjællands og Lolland Falsters politi ligeledes ud til

tunnelrøret. Her var meldingen den samme – to personer til fod blev registreret på vej ind i tog-tunnelen. Også for en uge siden blev togtrafikken stoppet, indtil betjente mødte to personer.

Kilde: **MORGENAVISEN Jyllands-Posten**, **Indland**, søndag 13. marts 2016, side 4
(BL)