

Jernbanenyheder fra BL

Sendt onsdag 8. juni 2016 til <http://john-nissen.dk/banesiden/>

Offentliggøres på **Banesiden** Jernbanenyheder

I denne indholdsfortegnelse er anført alle kapitler og de fleste overskrifter. Der er ud for overskrifterne angivet på hvilken side, kapitlet begynder. Ved at læse sidetallet på næste kapitel kan der dannes et indtryk af kapitlets omfang. Står der intet under et kapitel, bringes der intet. Rækkefølgen er kronologisk i hvert kapitel og dækker hovedsagelig perioden i **uge 21**

mandag 23. maj 2016 – søndag 29. maj 2016

1 **INDHOLDSFORTEGNELSE**

4 **DEN DAGLIGE DRIFT (VEST)**

Litra MR kører stadig på Thybanen
Graffiti ved solskinsperronen i Um
Litra AR og MR krydser i Hm

DEN DAGLIGE DRIFT (ØST)

5 **PRIVATBANERNE OG ANDRE OPERATØRER**

Tog G 8719 (Vem-Hr) i Uf
Tog 150970 (Røn-Lmv)
To lokomotiver og to godsvogne

6 **KØREPLANER**

Tog 102 mellem Oksbøl og Varde, afgang kl. 06:04, er aflyst. Der indsættes taxa
Tog 136 mellem Nr. Nebel og Ovtrup, afgang kl. 14:05 er aflyst. Vi henviser til næste afgang
Tog 135 mellem Ovtrup og Nr. Nebel, afgang kl. 13:46, er aflyst. Der indsættes bus
Arriva kan i øjeblikket ikke køre tog mellem Silkeborg og Skanderborg
Uheld i Ry
Arriva kan i øjeblikket ikke køre tog mellem Silkeborg og Skanderborg. Der indsættes bus
Arriva kan i øjeblikket ikke køre tog mellem Skanderborg og Herning, tog 5373
Vi beklager, at der i den tidligere udsendte besked var en fejl. Togene kører
Tog 5374 mellem Herning og Aarhus H, afgang kl. 17:07 er aflyst. Der indsættes bus
Tog 5372 mellem Herning og Aarhus H, afgang kl. 16:54 er aflyst. Der indsættes bus
Tog 5477 mellem Aarhus H og Viborg, afgang kl. 17:25 er aflyst. Vi henviser til næste afgang
Tog 5378 mellem Herning og Aarhus H, afgang kl. 17:54 er aflyst. Vi henviser til næste afgang
Kørsel på strækningen mellem Skanderborg og Silkeborg er genoptaget
Tog 5201 fra Bur til Struer, planlagt ankomst til Struer kl. 05:57, kører i øjeblikket
Tog 95410 mellem Viborg og Aarhus H, afgang kl. 06:38, kører i dag
Tog 5112 fra Skjern til Esbjerg, afgang kl. 06:09, er i øjeblikket ca. 15 min. forsinket
Tog 5013 fra Bramming til Ribe, planlagt ankomst til Ribe kl. 07:47, kører i øjeblikket
Tog 5204 fra Vemb til Skjern, planlagt ankomst til Skjern kl. 06:41, kører i øjeblikket
Tog 5313 og 5315 mellem Aarhus H og Skjern, afgang kl. 06:36, kører i dag
Tog 5334 mellem Skjern og Herning, afgang kl. 09:54, kører i dag
Tog 5230 fra Struer til Skjern, planlagt ankomst til Skjern kl. 12:29, kører i øjeblikket
Tog 5229 fra Skjern til Struer, planlagt ankomst til Struer kl. 12:00, kører i øjeblikket
Tog 5236 fra Vemb til Skjern, planlagt ankomst til Skjern kl. 13:29, kører i øjeblikket
Tog 5235 fra Holstebro til Struer, planlagt ankomst til Struer kl. 13:00, kører i øjeblikket
Tog 5369 fra Skanderborg til Herning, planlagt ankomst til Herning kl. 17:31, kører i øjeblikket
Tog 5378 fra Herning til Aarhus H, afgang kl. 17:54, er i øjeblikket ca. 10 min. forsinket
Tog 95489 fra Rødkærsbro til Struer, planlagt ankomst til Struer kl. 22:47, kører i øjeblikket
Tog 5290 fra Struer til Skjern, afgang kl. 23:02, er i øjeblikket ca. 10 min. forsinket
Tog 5234 fra Struer til Skjern, planlagt ankomst til Skjern kl. 13:01, kører i øjeblikket
Tog 5150 fra Skjern til Esbjerg, afgang kl. 13:03, er i øjeblikket ca. 20 min. forsinket
Tog L 750 (Str-Fa) aflyst
Tog 5712 fra Bramming til Esbjerg, planlagt ankomst til Esbjerg kl. 22:40, kører i øjeblikket

Tog 5089 fra Bramming til Tønder, planlagt ankomst til Tønder kl. 23:49, kører i øjeblikket
Tog 5801 fra Esbjerg til Varde, afgang kl. 22:50, er i øjeblikket ca. 10 min. forsinket
Sporarbejde mellem Aarhus H og Struer
Sporarbejde mellem Aarhus H og Herning

10 **TRÆKKRAFT**

Materiel udstillet ved HMJK's 10-årsjubilæum

GODSVOGNE

PERSONVOGNE

TOGSÆT

S-TOG

METRO

FÆRGER

10 **VETERANMATERIEL OSV.**

Materiel udstillet ved HMJK's 10-årsjubilæum
Danmarks største hobbymesse 2016 for alle aldre

SPECIALKØRETØJER

SKROTBUNKEN

11 **FASTE ANLÆG**

Rettelsesblade 708-711 til TIB-S
Nedlæggelse af ovk 476 Sn-Eh og 491 i Eh

12 **UDLAND**

Toggang ved Anb
Her er tunnelen, geologer sagde ikke kunne bygges
Angelner Dampfeisenbahn

13 **DIVERSE**

Tragisk dødsulykke: Kort før toget ramte kvinden, der krydsede sporet, råbte lokoføreren
Pendlertalsmand efter togulykke: Sikkerheden fejler intet
God service – ved kobling med passagerer i toget
Bil kørte over jernbane med nedsænkede bomme og blev ramt af tog

15 **BILAG**

Fortegnelse over forkortelser, Overkørsler, Færdselstavler
Vehicle Keeper Marking Register – VKM, Togekspeditionssteder
Stednavneforkortelser i Jylland, omkring Struer, på Fyn
Stednavneforkortelser på Sjælland, Lolland-Falster, omkring København, omkring Næstved

Jernbanenyheder

Overrubrikker sat med Arial 12 pkt.

Underrubrikker sat med Arial 10 pkt.

Brødtekst sat med Arial 10 pkt.

Figurtekster sat med Arial 9 pkt.

Fodnoter sat med Arial 9 pkt.

Tekstbehandling Corel® WordPerfect® 8 konverteret til Adobe® Acrobat® Reader® DC

Må citeres med tydelig kildeangivelse

Søgemuligheder i Adobe Acrobat Reader DC

For let at kunne finde og læse en tekst **brug** søgemaskinen  eller **Søg efter** ved at taste Ctrl+F.

I feltet **Find** indtastes de(t) ønskede ord, der søges efter.

Klik på **Næste** for til at blive ledt dertil.

Ikke altid kan søgefunktionen finde overskriften, idet den kan være ændret lidt.

Der kan også vælges avanceret søgning Shift+Ctrl+F **Søg**, hvor søgekriterierne kan justeres.

Kontroller opdatering af Adobe Acrobat Reader DC med **Hjælp, Søg efter opdateringer ...**

Software kan sættes op til at gøre det automatisk under **Rediger indstillinger ..., Indstillinger,**

Opdateringsprogram eller med genvejstasterne Ctrl+K.

Litra MR kører stadig på Thybanen

De sidste tre-fire dage havde der ligget en front ned gennem **Jylland**, hvor der på **Sjælland** i går havde været 25 grader og i den vestlige del af **Jylland** gråvejr og 13 grader. På vejrkortet i **DR 1** i aftes ville hele **Nordjylland** få solskin, mens SV for en linje fra **Thb** til **Ar** ville der være gråvejr. Derfor var det en gyser indtil i formiddags, hvorledes vejret og temperaturen på dagens MR-, MY- og MX-udflugt ville blive. Den kom solskin i perioder, mens mod S over **Ho** mørkede det til.

Dagen fotoopgaver hedder: MR-tog på **Thybanen** og **torsdagens** Cheminova-godstog.

I de sidste par måneder har DSB virkelige fået arbejdet meget med at fjerne graffiti fra de mange MR/MRD, der stadig kører og sætte nye europæiske vognumre på siderne, foruden de normale danske nummerangivelser. Nu kan nummeret på et MR-togsæt læses på siden, dejligt. I **Str** holder der to MR-togsæt i spor 9, hvoraf den op mod sporstopperen stadig er graffitiplaget. DSB **MR 4023+23** i spor 0 har ingen graffiti på den synlige side, så vi burde slippe for at få dagens billede af tog RV 3751 (Str-Ti) vandaliseret.

No-UI



Lavkantkort 1901-1945.

I **Um** kommer solskinet næsten lige bag fra, når tog 3751 har behovsstandsning kl. x 12.11, så vi kører i bilen over **Nobro** (Odde-sundbroen), men nede fra stranden på **Thyholm** er lysindfaldet stadig for meget bag fra.

Usikret ovk 5 med **Gl. Landevej** er bedst med et sydkørende tog, så vi ender med at stå på hovedvej **11**, **Hovedvejen**, ved stykket fra ovk 02 lige V for **No** hen til den sikkert i 1950'erne nedlagte ovk 3.

Gamle kort fra omkring **1953** viser den gamle linjeføring hovedvej **11** på stykket fra ovk 05, hvor **Gl. Landevej** nu er en cykelsti på østsiden af banen, og hen til det sted, hvor vejdæmningen stadig kan ses krydse sporet og i en skrå vinkel ramme den nuværende

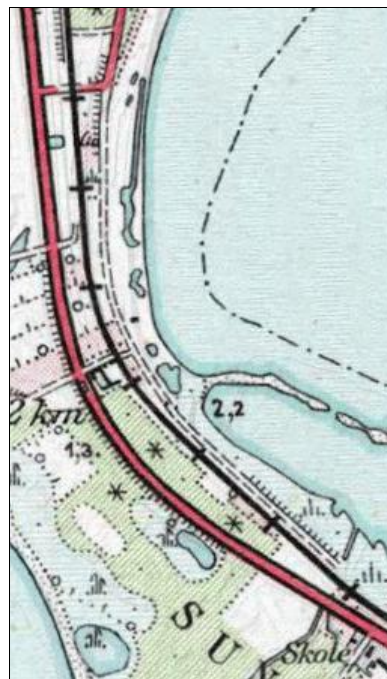

Lavkantkort 1953-1976.

Hovedvejen.

Her er vist to korteksempler på før og efter flytning af **A 11**. Kort,  **Historiske Atlas**, <http://historiskatlas.dk/>, viser, er med deres nye skærmfremvisning bliver vist med tidsperioder i stedet for et bestemt år. Det er ikke lykkedes at finde, hvor på det digitale, viste kort man kan se hvilket år, originalen er tegnet. Lavkantkort **1901-1945** er for mange år til at kunne fastslå, hvorledes der så et bestemt år. Heldigvis kan det sted, at forlægningen af **A 11** er sket i årene **1945** til **1953**.

Tog 3751

I motivet ved den nedlagte ovk 3 er blomsterne almindelige røn/S. *Aucuparia*, den **blå Høl** og til højre en blomstrende **gul** gyvel.

Kl. 12.18½ (21) passerer den alligevel graffiti vandaliserede DSB **MR 4023+23**. Togsættets nu synlige side var helt smurt ind i graffiti. De spraglede farver ødelægger de rene farver på de tidligere hvide togsæt så meget, at vore fotos er kassable.

Derefter køres til **Lmv** for at se på dagens toggang.

(fortsættes under **PRIVATBANERNE OG ANDRE OPERATØRER**)

(Jen BL)



Graffiti ved solskinsperronen i Um

Den tidligere stationsforstanderhave mellem den præmierede stationsbygning i km 6,9 og ovk 21 i km 6,8 for enden af perronen er blevet til et åbent område med to cirkulære pladser.

I den nordre cirkel står en flot blodbøg, og rundt langs den cirkulære plads yderkreds er der på en høj stenkant lavet otte korte bænke med en endnu højere stenryg.

Ved den søndre cirkulære plads er der indrettet et solcenter med syv træbænke med 30 graders ryglæn, der vender ud mod perronen. De syv sålbænke – ikke solbænke – kan skubbes sidelæns, da der under hvert af de fire ben er et hjul, der kan køre står på skinner monteret med almindelige bolte i sveller lagt i træflis. Dé bolte kan ikke fastholde skinnerne, hvis en MZ skulle komme forbi. Det gør der heller ikke, for det er bredspor – en tredjedel skolængde mere end normalsporet tre meter derfra.

S for den søndre cirkulære plads ligger fliser med en længde på en tredjedel cirkel – *måske som en scene til optræden eller et orkester?* Mellem scenen, perronen, **Vesterbrogade** og **Kirstensvej** og står et flot blomstrende kastanjetræ, hvis hvide blomster er oplagt som forgrund, når tog RV 3752 (Ti-Str) skal standse x 14.46. Den tidligere to meter høje hæk mellem perronen og den gamle dels tilgroede have er fjernet, og der er plantet en ny hæk, hvor planterne er ¾ mere høje. Derfor skal et sådan billede fra **Kirstensvej** laves, inden hækken er vokset ret meget.

Kl. 14.45 (+1) ankommer DSB MR 4036+36 overtapetseret med graffiti på begge vognsider, så vore billeder må efterfølgende kasseres. Havde vi set det MR-togsæt køre tog RV 3731 (Str-Ti), havde der ikke været grund til at køre til **Um**. *Stor skuffelse!*
(Jen BL)

Litra AR og MR krydser i Hm



Kl. 16.09 (2½) ankommer tog RA 5260 (Str-Sj) i spor 1. Ovk 377 er sikret, for der var samtidig indkørsel for tog RV 3647 (Hr-Str).

Kl. 16.09½ (21/2½) glider DSB MR 4062+62 forbi i spor 2 med kun lidt udseendemæssigt ødelæggende graffiti over frontruden. Tog 3647 kører ikke i skolernes sommerferie på seks uger.

Kl. 16.09½ (2½) sætter AT AR 1016 i gang fra spor 1.

(BL)



DEN DAGLIGE DRIFT (ØST)

PRIVATBANERNE OG ANDRE OPERATØRER

Ma 23/5 2016

Tog G 8719 (Vem-Hr) i Uf

Jeg sidder i et nordgående Arriva-tog, tog RA 5259 (Sj-Str), som i **Uf** netop har krydset dagens sydgående Cheminova-godstog. Jeg nåede ikke at se godstoget afgang fra **Uf**, men det tog, jeg befinder mig i, havde ophold 16.21-22 (+½/±0). Godstoget er en sølle affære i dag; det består af MjbaD MY 28 + 2 tomme bogiecontainerbærevogne.

(LuJ via BL)

To 26/5 2016

Tog 150970 (Røn-Lmv)

(fortsat fra **DEN DAGLIGE DRIFT (VEST)**)

Efter de ellers velkomponerede billeder af DSB MR 4023+23 **No-UI** var ødelagt af en graffitimaler ses på havnesport oppe på **Lmv** station MjbaD Ym 15 **Fjorden**, der ser ud til at være klar til at køre ned til **Lmv Havn**. På **Bjergbanens** hjemmeside <http://www.bjergbanen.dk/?id=1> står der:

I år (2016) køres der mandag til lørdag i ugerne 28, 29, 30, 31 (11/7-6/8) og i uge 42 (17/10-22/10) på BjergBanen. Tiderne bliver lagt op senere.

Billetsalget har åbent kl. 8.00-15.00, og der hentes privatbanens publikumskøreplan på et A4-ark.

Victoria Street – Vrist



Cirka kl. 13.55 (+60) kan vi forvente tog 150970 kører fra **Røn**, så der fortsættes kort tid efter fra **Lmv** til et sted S for **Vrist** på **Strandvejen**, hvor banen ligger klods op af klitterne. Der findes en parkeringsplads ved usikret ovk **57 N**, hvor der holder fem tyske biler. Lige på den anden side fører en trappe op til klitten. Dét er **Danmarks** nuværende vestligste ovk, og i

13
2,5

kurven 0,1 km S forløber banen N-S hen til sikret ovk 54 N i km 12,4 med **Doblervej**; det vestligste spor i **Danmark**. Her lige S for lå det tidligere trinbrættet **Vejlby Nord**. Det vestligste punkt, hvor der HAR ligget spor i **Danmark**, var ved **Blaavand** ud til **Esperance Bugt**.

Tog 314 (Thb-Vem)

Passerer med MjbaD Ym 14+Ys 14 kl. 13.32 (23). En **gul** gyvel på klitten til vestre bliver lidt kulør på de grå lave gevækster på den store flade til højre.

Tog 150970 (Røn-Lmv)



Hundrede meter S for ovk **57 N** begynder det lige N-S-stykke af banen, og til højre er der en lav, forblæst plantage, for hvert træ i østlige retning er lidt højere end det V for. Som forgrund blandt hjælme (Ammophila), en slægt af duskgræsser, bl.a. sandhjælme, blomstrende vilde roser.

13
2,5

Kl. 14.01½ (+60½) MjbaD MY 28
+ 33 85 455 6 848-1 RIV CH-HUPAC Sgns tom
+ 31 80 455 8 638-1 TEN RIV D-DB Sgns⁶⁹⁶ med 1
EUROTRAINER, rutevogn.

To lokomotiver og to godsvogne

Tog 151970 (Lmv-Vem)

I **Lmv** spor 3 er de to Sgns efterladt, og MY 28 lave omløb gennem spor 4 og kører tilbage i spor 5, hvor MjbaD MX 26 tilkobles. Derefter rg de to lokomotiver over i spor 3. Derefter foretages en bremseprøve, og tog 151970 klar til at afgå, efter tog 316 (Thb-Vem) er kørte fra **Lmv** kl. 15.20.

På bagsiden af remisen holder MjbaD Ys 54.

Bnt-Lmv

Tre strækingsfotos er næste ønske, og der mange **lysegule rapsmarker** til at sætte **lysegult** kulør på billederne. Lige Ø for **Bnt** køres ad **Langelinie** til ovk usikret **63 S**, hvorfra tog 317 (Vem-Thb) passer 15.01 (±0) i form af MjbaD Ym 14+Ys 14 ved

Langelinje.

~~X~~ Det krydser tog 316 og 151970 i **Lmv**, og kl. 15.27 kan MjbaD Ym 16+Ys 16 være lige ~~X~~ mellem usikret ovk **64 S** og **63 S**.

Kl. 15.38 (+19) passer dagens lange godstog: MY 28 + MX 26+ Sgns + Sgns læsset med én **EUROTRAINER**-tankcontainer. Det skal krydse det altid forsinkede tog 319 (Vem-Thb) i **Bmk** en gang efter kl. 16, så der er god tid til at overhale det store godstog.

Da ovk 40 i km 13,8 i **Fåre** krydses, ses bagenden af godstoget en kilometer mod S, og da togets hastighed er 60 km/t., kan vi nå til ovk 25 i km 8,2 i **Bmk** før det.



Bmk

Spor 2 har en frisorlængde på 138 m, og der kan det »store« godstog nemt være, for **mandag 11. april 2016** kunne MY 28 + 5 Sgns holde der som det første tog ved krydsningen med tog 319. Både spor 1 og 2 er tomme. Vente, vente ...

Så sikres ovk 25 for tog 319, der i spor 1 standser som første tog. Et par passagerer stiger på. Igen sikres ovk 25, og kl. 16.04½ (27½) er tog 151970 gennemkørende i spor 1. Der ville ellers i spor 2 kunne lave dejlige billeder med **mange lokomotiver og få godsvogne i ét tog**.

(Jen BL)

KØREPLANER

Ma 23/5 2016

Tog 102 mellem Oksbøl og Varde, afgang kl. 06:04, er aflyst. Der indsættes taxa fra Vrøgum Taxa fra Oksbøl og Varde Taxa fra Boulevarden. Aflysningen skyldes materielproblemer. Vi beklager de gener, dette kan medføre. Mvh Arriva Tog.

Kilde: Arriva Tog, sms, **mandag 23. maj 2016** 06:07:36

Tog 136 mellem Nr. Nebel og Ovtrup, afgang kl. 14:05 er aflyst. Vi henviser til næste afgang. Aflysningen skyldes materielle forhold. Vi beklager de gener, dette kan medføre. Mvh. Arriva Tog.

Kilde: Arriva Tog, sms, **mandag 23. maj 2016** 14:00:23

Tog 135 mellem Ovtrup og Nr. Nebel, afgang kl. 13:46, er aflyst. Der indsættes bus fra Blåvandshuk Turisttrafik. Bussen kører fra Ovtrup ca. kl. 14:20. Aflysningen skyldes materielle forhold. Vi beklager de gener, dette kan medføre. Mvh. Arriva Tog.

Kilde: Arriva Tog, sms, **mandag 23. maj 2016** 14:05:19

(BL)

Ti 24/5 2016

Arriva kan i øjeblikket ikke køre tog mellem Silkeborg og Skanderborg. Aflysningen skyldes påkørsel af bil. Vi vender tilbage med mere information, så snart situationen ændrer sig og beklager de gener, aflysningen kan medføre.

Kilde: Arriva Tog, sms, **tirsdag 24. maj 2016** 15:58:02

Uheld i Ry

Det skete i ovk 23 i km 12,4 beliggende lige V for det nordvestlige indgangssporskifte i **Ry**, km 12,3. Der findes fire bomme med to på hver side. En lang == == == for vejfarende og en kort == == for fortov/cykelsti. Læs en artikel skrevet om sammenstødet og se to billeder i kapitlet **DIVERSE**.

Arriva kan i øjeblikket ikke køre tog mellem Silkeborg og Skanderborg. Der indsættes bus, som køres af Engesvang Turistfart og Silkebus. Aflysningen skyldes påkørsel af bil. Vi vender tilbage med mere information, så snart situationen ændrer sig og beklager de gener, aflysningen kan medføre.

Kilde: Arriva Tog, sms, **tirsdag 24. maj 2016** 16:03:23

Arriva kan i øjeblikket ikke køre tog mellem Skanderborg og Herning, tog 5373 med afgang kl. 16.31 er derfor aflyst. Aflysningen skyldes påkørsel af bil. Vi vender tilbage med mere information, så snart situationen ændrer sig og beklager de gener, aflysningen kan medføre.

Kilde: Arriva Tog, sms, **tirsdag 24. maj 2016** 17:01:30

Vi beklager, at der i den tidligere udsendte besked var en fejl. Togene kører mellem Silkeborg og Herning, dog er tog 5373 med afgang fra Skanderborg kl. 16.31 aflyst. Mvh. Arriva Tog.

Kilde: Arriva Tog, sms, **tirsdag 24. maj 2016** 17:14:28

Tog 5374 mellem Herning og Aarhus H, afgang kl. 17:07 er aflyst. Der indsættes bus, som køres af Mørups Turistfart fra Godsbanevej ca. kl. 17.30. Aflysningen skyldes påkørsel af bil. Vi beklager de gener, dette kan medføre. Mvh. Arriva Tog.

Kilde: Arriva Tog, sms, **tirsdag 24. maj 2016** 17:18:35

Tog 5372 mellem Herning og Aarhus H, afgang kl. 16:54 er aflyst. Der indsættes bus, som køres af Mørups Turistfart fra Godsbanevej ca. kl. 17.30. Aflysningen skyldes påkørsel af bil. Vi beklager de gener, dette kan medføre. Mvh. Arriva Tog.

Kilde: Arriva Tog, sms, **tirsdag 24. maj 2016** 17:21:43

Tog 5477 mellem Aarhus H og Viborg, afgang kl. 17:25 er aflyst. Vi henviser til næste afgang. Aflysningen skyldes påkørsel af bil. Vi beklager de gener, dette kan medføre. Mvh. Arriva Tog.

Kilde: Arriva Tog, sms, **tirsdag 24. maj 2016** 17:23:34

Tog 5378 mellem Herning og Aarhus H, afgang kl. 17:54 er aflyst. Vi henviser til næste afgang. Aflysningen skyldes påkørsel af bil. Vi beklager de gener, dette kan medføre. Mvh. Arriva Tog.

Kilde: Arriva Tog, sms, **tirsdag 24. maj 2016** 17:27:41

Kørsel på strækningen mellem Skanderborg og Silkeborg er genoptaget. Der kan dog stadig forekomme forsinkelser. Vi beklager de gener, aflysningen kan have medført. Mvh. Arriva Tog.

Kilde: Arriva Tog, sms, **tirsdag 24. maj 2016** 17:29:47

(BL)

On 25/5 2016

Tog 5201 fra Bur til Struer, planlagt ankomst til Struer kl. 05:57, kører i øjeblikket med ca. 35 minutters forsinkelse. Forsinkelsen skyldes signalproblemer. Vi beklager de gener, dette kan medføre. Mvh. Arriva Tog.

Kilde: Arriva Tog, sms, **onsdag 25. maj 2016 05:57:31**

Tog 95410 mellem Viborg og Aarhus H, afgang kl. 06:38, kører i dag d. 25-05-2016 kun med et enkelt togsæt. Dette skyldes materielle forhold. Vi beklager de gener, dette kan medføre. Mvh. Arriva Tog.

Kilde: Arriva Tog, sms, **onsdag 25. maj 2016 06:27:41**

Tog 5112 fra Skjern til Esbjerg, afgang kl. 06:09, er i øjeblikket ca. 15 min. forsinket. Forsinkelsen skyldes materielle forhold. Vi beklager de gener, dette kan medføre. Mvh. Arriva Tog.

Kilde: Arriva Tog, sms, **onsdag 25. maj 2016 06:33:41**

Tog 5013 fra Bramming til Ribe, planlagt ankomst til Ribe kl. 07:47, kører i øjeblikket med ca. 14 minutters forsinkelse. Forsinkelsen skyldes afledte virkningen af materielle forhold. Vi beklager de gener, dette kan medføre. Mvh. Arriva Tog.

Kilde: Arriva Tog, sms, **onsdag 25. maj 2016 07:30:13**

(BL)

To 26/5 2016

Tog 5204 fra Vemb til Skjern, planlagt ankomst til Skjern kl. 06:41, kører i øjeblikket med ca. 15 minutters forsinkelse. Forsinkelsen skyldes signalproblemer. Vi beklager de gener, dette kan medføre. Mvh. Arriva Tog.

Kilde: Arriva Tog, sms, **torsdag 26. maj 2016 06:08:21**

Tog 5313 og 5315 mellem Aarhus H og Skjern, afgang kl. 06:36, kører i dag d. 26-05-2016 kun med et enkelt togsæt. Dette skyldes materielproblemer. Vi beklager de gener, dette kan medføre. Mvh. Arriva Tog.

Kilde: Arriva Tog, sms, **torsdag 26. maj 2016 06:12:35**

Tog 5334 mellem Skjern og Herning, afgang kl. 09:54, kører i dag d. 26-05-2016 kun med et enkelt togsæt. Dette skyldes materielproblemer. Vi beklager de gener, dette kan medføre. Mvh. Arriva Tog

Kilde: Arriva Tog, sms, **torsdag 26. maj 2016 08:30:49**

Tog 5230 fra Struer til Skjern, planlagt ankomst til Skjern kl. 12:29, kører i øjeblikket med ca. 15 minutters forsinkelse. Forsinkelsen skyldes baneforhold. Vi beklager de gener, dette kan medføre. Mvh. Arriva Tog.

Kilde: Arriva Tog, sms, **torsdag 26. maj 2016 11:16:33**

Tog 5229 fra Skjern til Struer, planlagt ankomst til Struer kl. 12:00, kører i øjeblikket med ca. 15 minutters forsinkelse. Forsinkelsen skyldes baneforhold. Vi beklager de gener, dette kan medføre. Mvh. Arriva Tog.

Kilde: Arriva Tog, sms, **torsdag 26. maj 2016 11:19:16**

Tog 5236 fra Vemb til Skjern, planlagt ankomst til Skjern kl. 13:29, kører i øjeblikket med ca. 10-20 minutters forsinkelse. Forsinkelsen skyldes baneforhold. Vi beklager de gener, dette kan medføre. Mvh. Arriva Tog.

Kilde: Arriva Tog, sms, **torsdag 26. maj 2016 12:44:13**

Tog 5235 fra Holstebro til Struer, planlagt ankomst til Struer kl. 13:00, kører i øjeblikket med ca. 17 minutters forsinkelse. Forsinkelsen skyldes baneforhold. Vi beklager de gener, dette kan medføre. Mvh. Arriva Tog.

Kilde: Arriva Tog, sms, **torsdag 26. maj 2016 12:53:13**

(BL)

Fr 27/5 2016

Tog 5369 fra Skanderborg til Herning, planlagt ankomst til Herning kl. 17:31, kører i øjeblikket med ca. 10 minutters forsinkelse. Forsinkelsen skyldes fejl på sikringsanlæg. Vi beklager de gener, dette kan medføre. Mvh. Arriva Tog.

Kilde: Arriva Tog, sms, **fredag 27. maj 2016 16:34:36**

Tog 5378 fra Herning til Aarhus H, afgang kl. 17:54, er i øjeblikket ca. 10 min. forsinket. Forsinkelsen skyldes signalproblemer. Vi beklager de gener, dette kan medføre. Mvh. Arriva Tog.

Kilde: Arriva Tog, sms, **fredag 27. maj 2016** 18:10:31

Tog 95489 fra Rødkærsbro til Struer, planlagt ankomst til Struer kl. 22:47, kører i øjeblikket med ca. 20 minutters forsinkelse. Forsinkelsen skyldes fjernstyringsproblemer. Vi beklager de gener, dette kan medføre. Mvh. Arriva Tog.

Kilde: Arriva Tog, sms, **fredag 27. maj 2016** 22:16:26

Tog 5290 fra Struer til Skjern, afgang kl. 23:02, er i øjeblikket ca. 10 min. forsinket. Forsinkelsen skyldes fjernstyringsproblemer. Vi beklager de gener, dette kan medføre. Mvh. Arriva Tog.

Kilde: Arriva Tog, sms, **fredag 27. maj 2016** 23:09:23 & 23:53:19

(BL)

Lø 28/5 2016

Tog 5234 fra Struer til Skjern, planlagt ankomst til Skjern kl. 13:01, kører i øjeblikket med ca. 13 minutters forsinkelse. Forsinkelsen skyldes baneforhold. Vi beklager de gener, dette kan medføre. Mvh. Arriva Tog.

Kilde: Arriva Tog, sms, **lørdag 28. maj 2016** 12:29:18

Tog 5150 fra Skjern til Esbjerg, afgang kl. 13:03, er i øjeblikket ca. 20 min. forsinket. Forsinkelsen skyldes driftsforstyrrelser. Vi beklager de gener, dette kan medføre. Mvh. Arriva Tog.

Kilde: Arriva Tog, sms, **lørdag 28. maj 2016** 13:03:22

(BL)

Sø 29/5 2016

Tog L 750 (Str-Fa) aflyst

I anledning af **Herningegnens Model Jernbane Klub** fejrer sit 10-årsjubilæum skulle deres modelanlæg og det udstillede materiel i målforhold 1:1 ses på pladsen i **Hr**. Udstillingen er åben **lørdag 28. maj 2016** og **søndag 29. maj 2016** kl. 10-16.

Tilrejse ville blive med tog 750 fra **Str** kl. 13.59 (18 minutter før normalt – med ankomst til **Hr** kl. 14.47. Der må være et andet tognummer end tog 750.

13:59 (Afg.) med ICL 750 mod København H

Mulighed for internet. Cykelreservering kræves

14:14 (Ank.) Holstebro St.

14:16 (Afg.)

14:47 (Ank.) 14:53* Herning St.

14:49 (Afg.)

15:42 (Ank.) Vejle St.

15:54 (Afg.)

16:17 (Ank.) Fredericia St.

16:22 (Afg.)

16:49 (Ank.) Odense St.

17:01 (Afg.)

17:21 (Ank.) Nyborg St.

17:26 (Afg.)

17:39 (Ank.) Korsør St.

17:40 (Afg.)

18:20 (Ank.) Høje Taastrup St.

18:22 (Afg.)

18:36 (Ank.) København

Køredage: kører 28., 29. maj

Kilde: <http://www.rejseplanen.dk/>

(BL)

Tog 5712 fra Bramming til Esbjerg, planlagt ankomst til Esbjerg kl. 22:40, kører i øjeblikket med ca. 15 minutters forsinkelse. Forsinkelsen skyldes fjernstyringsproblemer. Vi beklager de gener, dette kan medføre. Mvh. Arriva Tog.

Kilde: Arriva Tog, sms, **søndag 29. maj 2016** 22:47:23

Tog 5089 fra Bramming til Tønder, planlagt ankomst til Tønder kl. 23:49, kører i øjeblikket med ca. 10 minutters forsinkelse. Forsinkelsen skyldes fjernstyringsproblemer. Vi beklager de gener, dette kan medføre. Mvh. Arriva Tog.

Kilde: Arriva Tog, sms, **søndag 29. maj 2016** 22:48:26

Tog 5801 fra Esbjerg til Varde, afgang kl. 22:50, er i øjeblikket ca. 10 min. forsinket. Forsinkelsen skyldes fjernstyringsproblemer. Vi beklager de gener, dette kan medføre. Mvh. Arriva Tog.

Kilde: Arriva Tog, sms, **søndag 29. maj 2016 22:50:21**

(BL)

Ma 30/5 2016 – to 2/6 2016

Der er fra mandag d. 30-05-2016 til torsdag d. 02-06-2016 sporarbejde mellem Aarhus H og Struer. Der er derfor ændringer i køreplanen i tidsrummet 23:00 til 01:00. Se mere på mitarriva.dk

Kilde: Arriva Tog, sms, **mandag 23. maj 2016 09:23:21**

Der er fra mandag d. 30-05-2016 til torsdag d. 02-06-2016 sporarbejde mellem Aarhus H og Herning. Der er derfor ændringer i køreplanen i tidsrummet 23:00 til 02:00. Se mere på mitarriva.dk

Kilde: Arriva Tog, sms, **mandag 23. maj 2016 10:10:53**

(BL)

TRÆKKRAFT

Fr 27/5 2016

Materiel udstillet ved HMJK's 10-årsjubilæum

Under overskriften **Veterantog Herning-Aulum 20.-21. april 2013** udstillede klubben materiel i målforholdet 1:1, 1:32 og 1:87. Det samme gentager sig **lørdag 28. maj 2016** og **søndag 29. maj 2016**, hvor **Herningegnens Model Jernbane Klub** fejrer sit 10-årsjubilæum.

Kl. 20 holdt der set fra V:

Spor 10	Rød skinnobil
Spor 11C	RSC <u>Køf 281</u> (g) netop standset og DSB <u>MG 5657+57</u>
Godsterminalspor	AT <u>AR 2040</u> og MjbaD <u>MX 26</u> ankom torsdag 26. maj 2016 i tog G 8719 (Vem-Hr).

Se programmet på <http://hmjk.dk/>

(BL)

GODSVOGNE

PERSONVOGNE

TOGSÆT

S-TOG

METRO

FÆRGER

VETERANMATERIEL OSV.

Sø 29/5 2016

Materiel udstillet ved HMJK's 10-årsjubilæum

Under overskriften **Veterantog Herning-Aulum 20.-21. april 2013** udstillede klubben materiel i målforholdet 1:1, 1:32 og 1:87. Det samme gentager sig **lørdag 28. maj 2016** og **søndag 29. maj 2016**, hvor **Herningegnens Model Jernbane Klub** fejrer sit 10-årsjubilæum.

Spor 10	Rød skinnobil, hvor motoren skal startes med håndsving, da en selvstarter ikke er blevet genanskaffet.
Spor 11C	RSC <u>Køf 281</u> (g), MjbaD <u>MX 26</u> , der er blevet flyttet hertil fra godsterminalsporet siden fredag 27. maj 2015 , og DSB <u>MG 5657+57</u> .
Godsterminalspor	AT <u>AR 2040</u> og ved siden af en også turkisfarvet varebil med indregistreringsbogstavpladen ARRIVA . Dét findes kun én bil med en sådan! Unge og voksne kan cykle på en grøn skinnecykel mellem AR 2040 i godsterminalens remiseport.

Se programmet på <http://hmjk.dk/>

Modelanlæg i stueetagen

Der er flere boder med salg af modeltog., f.eks. VGJ Sm 7 med det korrekt placerede strå tudehorn. Flere modelbaneklubber udstiller også deres materiel og har brochurer liggende fremme, f.eks. **Sydvestjysk Model Jernbane Klub**, Krusbjergvej 58 i Øg (Ølgod). Den stiftende generalforsamling fandt sted **torsdag 20. april 1989**. Læs om klubben på <http://svjmjk.blogspot.dk/p/klubben.html>

Anlægget befinder sig ikke i **Øg** men lige V for landsbyen **Krusbjerg**, der ligger midtvejs mellem **Øg** og **Mølby** på VGJ. For at undgå forveksling med **Sko** (Skovlunde) blev stationen opkaldt efter **Mølby** bro og kro, hvor der også eksisterede et trinbræt med perron på begge sider af vej **487** mellem **Gi** til midtvejs mellem **Is** (Sig) og **Tr** (Tistrup). VGJ blev nedlagt **fredag 31. marts 1972**.

På modelanlægget i stueetagen kører der to godstoget rundt på en dobbeltsporet, rektangulær bane. Den ene er en DB BR 78 med tankvogne, den anden er en lang, sort og **mørkegrøn** amerikaner med nummer **2584**. Efterfølgende søges der under »Find« efter denne maskine på **Surviving Steam Locomotives in the USA** på adressen <http://www.steamlocomotive.com/lists/>. Om det stadig eksisterende damplokomotiv er svaret:

2584 S-2 4-8-4 4'-8½" GN Havre depot, Havre, MT display Baldwin # 61238, 1930

HMJK's anlæg i kælderen

Anlægget blev besigtiget **lørdag 20. april 2013**, og der står ikke ud til at være kommet ret meget mere landskab på spånpladerne. DSB **MY 1122** (b) med brune personvogne holdt i spor 5 på den gamle station i **Hr** fra før **1979**.

(BL)

Lø 24/9 2016 – sø 25/9 2016

HOBBY

Danmarks største hobbymesse 2016 for alle aldre

MESSE

ARENA MIDT • KJELLEUP

Kilde: <http://www.dmj.u.dk/wp-content/uploads/2016/01/Modelmesse-2016-plakat-1.pdf>

Kjelleup ligger i km 25,3 på SKRJ, nedlagt **søndag 31. marts 1968**. Læs mere på https://da.wikipedia.org/wiki/Silkeborg-Kjellerup-R%C3%B8dk%C3%A6rsbro_Jernbane om den ene af de fem privatbaner, der lukkede i **1968**. Stationsbygningen og den tosporede remise eksisterer stadig. (BL)

SPECIALKØRETØJER SKROTBUNKEN

FASTE ANLÆG

Ti 24/5 2016

Rettelsesblade 708-711 til TIB-S

Strækning 24

Nedlæggelse af ovk 476 Sn-Eh og 491 i Eh



TIB-S

Stræknings-
oversigter

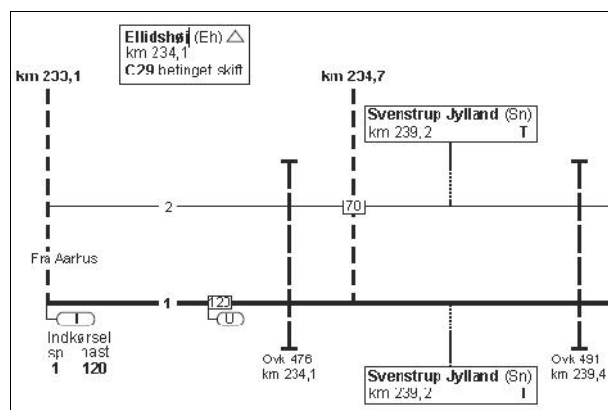

TIB-S, side 501-3, 16.11.2015, rettelsesblad 616

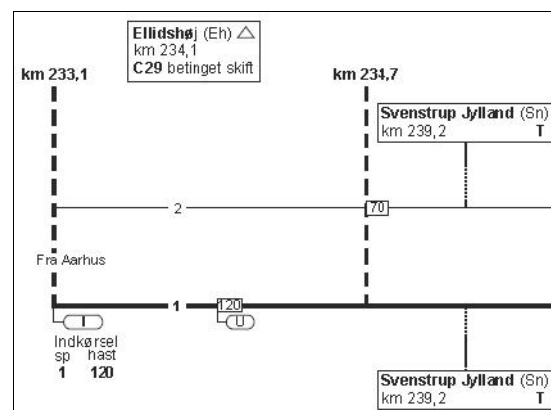

TIB-S, side 501-4, 24.05.2016, rettelsesblad 708

Strækning 31 Ovk 01 til ovk 01S i Vem

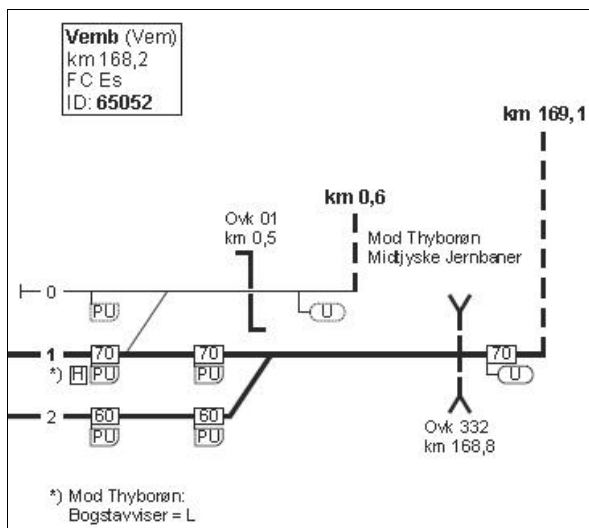

TIB-S, side 670-3, 27.04.2015, rettelsesblad 471

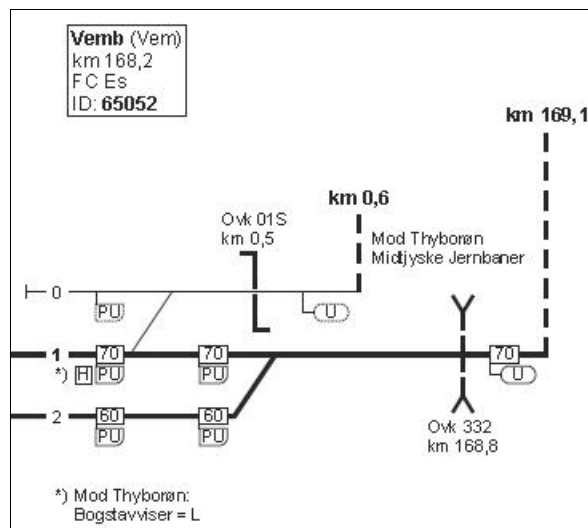

TIB-S, side 670-4, 24.05.2016, rettelsesblad 710

Kilde: TIB-S, rettelsesblade 708-711, tirsdag 24. maj 2016

Mellemrum eller intet?

Alle ovk fra **Vem** til **Lmv** har et S for »Syd« efter nummeret på ovk.

Alle ovk fra **Lmv** til **Thb** har et N for »Nord« efter nummeret på ovk.

Det er ikke lykkedes at finde ud af, hvad den korrekte skrivemåde er. I **Mjba TIB Strækningsoversigt Vemb – Thyborøn Havn** står der ingen bogstaver over overkørselsnumrene på de to strækninger. Ved de usikrede ovk står bogstavet under nummeret på ovk, ej et eksempel. Ved ovk 70 står der »70S« uden mellemrum.

(BL)

31
S

UDLAND

Fr 27/5 2016

Toggang ved Anb

Her lidt stikord med oplevelser fra en tur til **Anb** & omegn.

218'erne har stadig eneret på at fremføre IC-togene. En enkelt DE 2700 kom også forbi – med god lyd! 628'er bag i biltog. 2 x 2 218 i varmedisen på dæmningen. En 628'er bag i biltog mod fastlandet.

Biltog i **Klanxbüll** ... krydser med et andet biltog. Der er trængsel i **Klanxbüll**. Biltoget afgår mod **Anb**.

To "sandwich-stammer" med en 245'er i begge ender.

Sidste sandwich-tog fanget efter **Lehnshallig** på vej mod **Anb**.

Generationsskifte i **Anb**.

Enkelte tog på begge sider af **Anb** køres med BR 628.

Den anden sandwichstamme fra **Klanxbüll** har været på **Westerland** og vende, og forlader her **Anb** mod **Hamburg**.

2 x 218 klar til at rangere kursvagen til NEG.

Meget luksuriøs 2. classes vogn! Bwmz 111.2 61 80 29-95 072-1.

Stærk ser den ud – MR-togets tyske slægtning!

(JSL via BL)

Her er tunnelen, geologer sagde ikke kunne bygges

Jernbanetunnel: I 20 år har tusinder af minearbejdere i glohede temperaturer og under betydelig risiko boret sig tværs igennem et bjerg i Schweiz. Nu er Gotthard-Basistunnelen, verdens længste og dybeste jernbanetunnel, endelig klar til at blive indviet.

I perioder med spidsbelastning arbejdede 2.400 arbejdere fra mere end 20 lande i den ekstreme varme 2.000 m under jorden. De arbejdede på skift i tre hold, 24 timer om dagen, syv dage om ugen.

...

„Mange geologer dødsdømte projektet. Der var for mange uforudsigelige aspekter som f.eks. truslen fra oversvømmelser og stenskred. Det var u-

kendt terræn. Ingen i verden havde før bygget en tunnel så dybt inde i et bjerg

Renzo Simoni,
direktør for AlpTransit Gotthard AG

Kilde: **MORGENAVISEN** Jyllands-Posten, **Indblik**, lørdag 28. maj 2016, side 22-23
(BL)

Sø 29/5 2016

Angelner Dampfeisenbahn

I **Kappeln** er en vogn opstillet uden sporforbindelse lige syd for broen, der fører Bundesstrasse **203** over **Schlei** i **Kappeln**. På stationsområdet i **Kappeln** ses til højre ekspeditionsbygningen, så følger remise/værkstedet, i spor 2 er en norsk post/rejsegodsvogn med nummeret 1027 løftet til revision og længst til venstre er det **MO 1835**. **F 654** er forspændt dagens første tog til **Süderbrarup**.

Süderbrarup

I **Süderbrarup** holder DB **648 853** i spor 1 på vej mod **F1b**, og i spor 2 er det DB **648 344** mod **Kiel**.

Her ses atter en norsk vogn, omlitret til FSF 40. Den er hensat sammen med endnu en vogn, som var helt skjult af træer og buske på et sporstykke uden forbindelse med stationens øvrige spornet.

Så er veterantoget fra **Kappeln** under indkørsel til **Süderbrarup**. Det er **F 654** forrest, så følger en tidligere østtysk V106 + DSB PB 11314 + SJ 3132 (FSF 30) + NSB 219 (FSF 05) + NSB 18831 (FSF 04).
(HWS via BL)

Læs om **Tysklands** nordligste museumsjernbane på <http://www.angelner-dampfeisenbahn.de/start.html>
(BL)

DIVERSE

Ma 23/5 2016

Tragisk dødsulykke: Kort før toget ramte kvinden, der krydsede sporet, råbte lokoføreren 'neeeeej'

Et råb fra lokoføreren var det, der gjorde passagererne opmærksomme på, at noget bestemt ikke var, som det skulle være. Kort efter ramte toget en yngre kvinde, der var ved at gå over sporet uden at kigge op, men i stedet havde fokus rettet mod sin mobiltelefon.

»Neeeeej!«

...

Kilde:

<http://www.msn.com/da-dk/nyheder/indland/tragisk-d%3%b8dsulykke-kort-f%3%b8r-toget-ramte-kvinden-der-krydsede-sporet-r%3%a5bte-lokof%3%b8reren-neeeeej/ar-BBtp2V?li=BBR5MK0&ocid=mailsignoutmd>

Pendlertalsmand efter togulykke: Sikkerheden fejler intet

Kilde:

<http://www.fyens.dk/faaborg-midtfyn/Pendlertalsmand-efter-togulykke-Sikkerheden-fejler-intet/artikel/3001705>

Det er ikke togulykke, det er en personulykke.

(BL)

Ti 24/5 2016

God service – ved kobling med passagerer i toget

Det er rigtig god service inden der kobles, at annoncere dette til kunderne, ikke mindst at om at det giver et lille ryk i toget når der kobles. Så kan folk nå at forberede sig. Husk også at informere om at der går et øjeblik efter kobling, inden dørene gives fri.

Signalfejl

Vi og vores kunder har i den seneste tid været hårdt ramt af signalfejl og det er bestemt ikke den slags rejseoplevelser vi ønsker at tilbyde. Der bliver selvfølgelig fulgt op på årsagerne hos Banedanmark så der så vidt muligt kan undgås gentagelser. Banedanmark svarer vedr. signalfejl den 20. april samt 9. og 11. maj: *"Der er fuld forståelse for, at det belaster personale og passagerer, når disse ting sker, og vi vil gerne beklage de gener, I og jeres kunder har oplevet"*.

Den 20. april: Flytning af Operatør PC hos FC Silkeborg

Ved en planlagt flytning af en Operatør PC hos FC Silkeborg skete der fejl, hvorved fjernstyringen gik ned. Desværre skete der fejl to gange i forbindelse med flytningen. Fejlen blev rettet af vores Sikringspersonale samt med hjælp fra ekstern samarbejdspartner.

Den 9. maj: Fejl på togvejsknap samt kortslutning i relæ i Ry

Disse hændelser havde dog ikke noget med hinanden at gøre. Den første hændelse var forårsaget af fejl på en togvejsknap. Knappen "hængte" og sendte konstant forkerte ordre ud i sikringsanlægget. Fejlen blev rettet af vores sikringspersonale. Senere samme dag kommer anden hændelse. Den var forårsaget af en kortslutning i et relæ i Ry relærum. Kortslutningen skyldes en lille metalskive mellem to stifter på relæet. Fejlen blev rettet af vores sikringspersonale.

Den 11. maj: Overgravet kabel i Viborg

Et kabel gravet over if. med etablering af Viborg Baneby. Det skete i Viborg spor 2. Hændelsen påvirkede trafikken mellem Struer og Langå. Fejlen var udbedret.

Kilde: Nyhedsbrev for lokomotivførere og andre interesserede i Arriva Tog, nr. 5-2016,

tirsdag 24. maj 2016, side 1

Bil kørte over jernbane med nedsænkede bomme og blev ramt af tog

Føreren af en personbil blev formentligt utålmodig, da han skulle krydse jernbaneoverskæringen på Skanderborgvej i Ry tirsdag eftermiddag.

...

Kilde:

<http://www.msn.com/da-dk/nyheder/indland/bil-k%c3%b8rte-over-jernbane-med-neds%c3%a6nkede-bomme-og-blev-ramt-af-tog/ar-BBtqygB?li=BBR5MK0&ocid=mailsignoutmd>

Det skete i ovk 23 i km 12,4 beliggende ikke langt fra det nordvestlige indgangssporskifte i **Ry**.

(BL)

BILAG

Fortegnelse over forkortelser

I tjenestetelegrammer, i anden intern korrespondance, i instruktionsstof, i personaleregistrering, ved udfyldning af blanketter til internt brug (f. eks. regninger og fripas) kan, når det skønnes hensigtsmæssigt, anvendes nedennævnte forkortelser:

Stillingsforkortelser (forkortelse – stilling)

bam	banemester	ksmt	kørestrømsmontør	sek	sekretær
bfm	baneformand	ktas	kontorassistent	sik	sikringsmester
bing	baneingeniør	lacf	lastbilchauffør	simt	sikringsmontør
bm	bådsmand	linsp	landinspektør	sing	sikringsingeniør
bmt	banemontør	lkas	lokomotivassistent	skf	skibsfører
boc	baneområdechef	lkf	lokomotivfører	sning	signalingeniør
brbtj	brobetjent	lki	lokomotivinstruktør	sfs	stationsforstander
brfg	brofoged	lkm	lokomotivmester	stl	stationsleder
				stm	stationsmester
cing	civilingeniør	mat	matros	stmd	styrmand
		mm	maskinmester	svm	svejsmester
doc	driftsområdechef				
dtbtj	depotbetjent	oass	overassistent	tas	trafikassistent
dtfm	depotformand	oing	overingeniør	tbjt	togbetjent
		opt	overportør	teksp	trafikekspedient
elf	elektrofører			tek tg	teknisk tegner
		phm	pakhusmester	tem	telemester
gdr	generaldirektør	presch	pressechef	tgf	togfører
		pt	portør	tgi	toginstruktør
hvk	håndværker			tgr	togrevisor
		rgfm	rangerformand	tinsp	trafikinspektør
ing	ingeniør	rgm	rangermester	tktl	trafikkontrollør
		rmfm	remiseformand		
jba	jernbanearbejder	rucf	rutebilchauffør	vkm	værkmester
jdek	jernbanedetektiv			vm	vognmester
jur	jurist			vopsm	vognopsynsmand

Kilde: Danske Statsbaner, Ordresamlingen serie A, Organisations- og personaleforhold, Bilag XVI, torsdag 1. april 1976, udtog.



Overkørsler

Det hedder en **overkørsel**, jævnfør:

Sikkerhedsreglement af 1975 (SR)

§ 11 Automatisk sikrede overkørsler, side 97-15.

Kilde: <http://www.bane.dk/visArtikel.asp?artikelID=6338>

Færdselsloven, LBK nr. 1055 af 9. november 2012

§ 5 Færdsel over jernbanespor m.v.

Kilde: <http://www.retsinformation.dk/Forms/R0710.aspx?id=143400#Kap8>

Færdselstavler

Betegnelser for **Advarselstavler** for vejfarende ved jernbaner kan ses på <http://login.koreklar.dk/faerdselstavler.pdf>

Vehicle Keeper Marking Register – VKM
Fahrzeughaltercode Register – VKM

	VKM	UNIQUE	Status
Explanation:	Code shown on vehicles	Combination for uniqueness check	in use / blocked / revoked
Erklring:	Code an den Fahrzeugen	Kombination fr Kontrolle der Einmaligkeit	Verwendet / blockiert / Storniert

VKM	UNIQUE	Keeper Name/Halter Name/	Country	Status	www.
ARAIL	ARAIL	Aarsleff Rail A/S	DK	in use	aarsleff.com
AT	AT	Arriva Tog A/S	DK	in use	arrivatog.dk
CFLCD	CFLCD	CFL Cargo Danmark ApS	DK	in use	dansk-jernbane.dk
CONTC	CONTC	Contec Rail Aps	DK	in use	contec.dk
CRSA	CRSA	Contec Rail Safety ApS	DK	in use	
DAN	DAN	DSB aarhus Nrbane A/S	DK	in use	
DJM	DJM	Danmarks Jernbanemuseum	DK	in use	jernbanemuseet.dk
DSB	DSB	Danske Statsbaner	DK	in use	dsb.dk
DSBS	DSBS	DSB S-tog a/s	DK	in use	s-tog.dk
ENT	ENT	Banedanmark	DK	in use	bane.dk
LB	LB	Lokalbanen A/S	DK	in use	lokalbanen.dk
LJ	LJ	Lollandsbanen	DK	in use	lollandsbanen.dk
MALUS	MALUS	Malus Aps	DK	in use	malus.dk
METRO	METRO	Metro Service A/S	DK	in use	metroservice.dk
Mjba	MJBA	Midtjyske jernbaner A/S	DK	in use	
MjbaD	MJBAD	Midtjyske Jernbaner Drift A/S	DK	in use	
NJJ	NJJ	Nordjyske Jernbaner	DK	in use	njba.dk
RCDK	RCDK	Railcare Danmark A/S	DK	in use	railcare.se
RDK	RDK	Railion Denmark	DK	Revoked	railion.dk
RSC	RSC	DB Schenker Rail Scandinavia A/S	DK	in use	railion.dk
RSEJ	RSEJ	Railservice	DK	in use	railservice.dk
RTOG	RTOG	Regionstog A/S	DK	in use	regionstog.dk
SBF	SBF	A/S Storeblt	DK	in use	storebaelt.dk
SJVT	SJVT	Sydjyllands Veterantog	DK	in use	sjvt.dk
STEAM	STEAM	Rent a Lok Aps	DK	in use	rentalok.dk
VLB	VLB	Vestsjllands Lokalbaner A/S	DK	in use	ohj.dk, vlb.dk
VSVT	VSVT	Vestjllands Veterantog	DK	in use	vsvt.dk
VTV	VTV	Veterantog Vest	DK	in use	veterantog-vest.dk

Kilde: <http://www.era.europa.eu/Document-Register/Pages/list-VK>

List of VKMs, Related documents: [pdf](#)

Togekspeditionssteder

Togekspeditionssted Fllesbetegnelse for stationer og holdsteder.

Station Togekspeditionssted med hovedsignaler og centralsikring. En station kan deltage i den sikkerhedsmssige afvikling af toggangen som togflgestation, eller den kan vre lukket eller ubetjent.

Holdested Fllesbetegnelse for et togekspeditionssted – sidespor eller trinbret – p den fri bane. Deltager ikke i den sikkerhedsmssige afvikling af toggangen. Et trinbret kan ligge helt eller delvist p en station.

Kilde: Sikkerhedsreglement, Afsnit 10, Definitioner

Stationsgrnsen og rangergrnsen

Grnsen mellem den fri bane og en station benvnes stationsgrnsen. Den er kendetegnet ved det I- eller VI-signal, der dkker stationen.

Kilde: Sikkerhedsreglement § 2, stk. 1.3.

Stednavneforkortelser i Jylland

Hhs Hirtshals **Sgb** Skagen
Hj Hjørring **Fh** Frederikshavn
Lih Lindholm
Ti Thisted **Ør** Løgstør **Ab** Aalborg **Abø** Aalborg Øst
Thb Thyborøn Havn **Gy** Glyngøre **As** Aars
Røn Rønland **Aat** Aalestrup **Hb** Hobro **Mrg** Mariager
Lmv Lemvig **Sk** Skive **Fp** Fårup **Rd** Randers
Str Struer **Vg** Viborg **Lg** Langå **Al** Allingaabro
Vem Vemb **Ho** Holstebro **Kp** Karup **Lb** Laurbjerg **Rå** Ryomgård **Gr** Grenaa
Rj Ringkøbing **Hr** Herning **Sl** Silkeborg **Ar** Aarhus
Dæ Videbæk **Fu** Funder **Sd** Skanderborg **Odd** Odder
Sj Skjern **Bb** Brande **Hs** Horsens
Nbl Nr. Nebel **Gi** Grindsted **Vj** Vejle **Fra** Fredericia Ranger-
Ox **Va** Varde **Fa** Fredericia banegård
Oks- **TI** Taulov **Gfa** Fredericia
Es Esbjerg **Bm** Bramming **Lk** Lunderskov **Kd** Kolding Godsstation
Rb Ribe **Oj** Vojens **Hab** Haderslev **Sno** Snoghøj
Æk Skærbæk **Rq** Rødekro **Åa** Aabenraa
Tdr Tønder **Te** Tinglev **Sdb** Sønderborg
Pa Padborg
Anb Niebüll **Fw** Flensburg Weiche **Fib** Flensburg

Stednavneforkortelser omkring Struer

Bn Bedsted Thy **Ny** Nykøbing Mors
Ur Hurup Thy **Gy** Glyngøre
Thb **Yd** Ydby
Thyborøn Havn **Ln** Lyngs
Røn Rønland **Hw** Hvidbjerg
Hbø Harboør **Ul** Uglev
No Oddesund Nord **Sk** Skive **Hø**
Lmv Lemvig **Um** Humlum **Røb** Rønbjerg Højslev
Bnt **Str** **Han** **Vp** Vinderup **Sm**
Bonnet Struer Handbjerg Stoholm
Bmk **Hm** Hjerm **Ra**
Bækmarksbro Ravnstrup
Vem **Bu** Bur **Ho** Holstebro **Vg**
Vemb **Ts** Tvis Viborg
Uf Ulfborg **Uu** Avlum **Kp**
Tm Tim **Id** Vildbjerg Karup
He Hee **lb** Skibbild
Rj Ringkøbing **Gp** Gødstrup **Hr** Herning
Lm Lem **Stu** Studsgård **Hrm**
Sj **Bs** **Td** **Kæ** Kibæk Herning
Skjern Borris Trolhede Messecenter

Stednavneforkortelser på Fyn

Md Middelfart
Od Odense
Ac Assens **Ng** Nyborg
Re Ringe
Få Faaborg **Svg** Svendborg

En udførlig liste over stednavneforkortelser findes på **Banesiden** under <http://www.john-nissen.dk/banesiden/Forkortelser/fork.php>

Stednavneforkortelser på Sjælland, Lolland-Falster

Tvl Tisvildeleje **Gll** Gilleleje Helsingborg
Hun Hundested **Kgg** Kagerup **Hg** Helsingør **Hbg**
Nks Nykøbing S **Frv** Frederiksværk **Hi** Hillerød
Fs Frederikssund **Fm** Farum
Kb Kalundborg **Hk** Holbæk **Nær** Nærum
Gv Gørlev **Tø** Tølløse **Ro** Roskilde **Kh** København H
Øn Høng **Rg** Ringsted **Kj** Køge
Kø Korsør **Sg** Slagelse **Hrl** Hårlev
Da Dalmose **Rdg** Rødvig
Ss Skælskør **Næ** Næstved **Fxl** Fakse Lp.
Vo Vordingborg
Nsk Nakskov **Mrb** Maribo **Nf** Nykøbing F
Rf Rødby Havn **Ge** Gedser
Pu Puttgarden **Wü** Warnemünde

Stednavneforkortelser omkring København

Hi Hellerup
Sam Svanemøllen
Hgl Helgoland
Kk Østerport
Kn Nørreport
Kh København H
Ro Roskilde **Hh** Hedehusene **Htå** Høje Taastrup **Gl** Glostrup **Hif** Hvidovre **Fjern** Valby **Blv** Belvedere
Gb København G
Ig Vigerslev **Klv** Kalvebod
Kbh. Lufthavn **Cph**
Kastrup klagøringscenter **Kac**

Stednavneforkortelser omkring Næstved

Tø Tølløse **Ro** Roskilde
Hv Hvalsø **Lj** Lejre **Gt** Gadstrup
Vy Viby Sj **Hd** Havdrup
Bo Borup **Lw** Lille Skensved
Ky Kværkeby **Ølb** Ølby
Rg Ringsted **Kj** Køge
Vst Vrangstrup **Hf** Herfølge
Gz Glumsø **Th** Tureby
Ris Rislev **Hz** Haslev
OI Holme-Olstrup
Næn Næstved Nord
Næ Næstved
My Myrup Grusgrav
Lu Lundby
Vo Vordingborg
Mn Masnedø
Oh Orehoved