

Jernbanenyheder fra BL

Offentliggøres på **Banesiden, Nyheder, Jernbanenyheder af BL**
Sendt tirsdag 23. august 2022 til <http://john-nissen.dk/banesiden>

I denne indholdsfortegnelse er anført alle kapitler og de fleste overskrifter. Der er ud for overskrifterne angivet på hvilken side, kapitlet begynder. Ved at læse sidetallet på næste kapitel kan der dannes et indtryk af kapitlets omfang. Står der intet under et kapitel, bringes der intet. Rækkefølgen er kronologisk i hvert kapitel og dækker hovedsagelig perioden i **uge 21**

mandag 23. maj 2022 – søndag 29. maj 2022

1 **INDHOLDSFORTEGNELSE**

DEN DAGLIGE DRIFT (VEST)

DEN DAGLIGE DRIFT (ØST)

PRIVATBANERNE OG ANDRE OPERATØRER

3 **KØREPLANER**

Tog 75901 mellem Herning St. og Struer St., afgang kl. 04:59, er aflyst
Tog 75208 mellem Struer St. og Herning St., afgang kl. 06:32, er aflyst
Tog 75905 mellem Aulum St. og Struer St., afgang kl. 06:19, er aflyst
Tog 75912 mellem Struer St. og Herning St., afgang kl. 07:04, er aflyst
Tog 75920 mellem Struer St. og Herning St., afgang kl. 09:04, er aflyst
Tog 75203 mellem Herning St. og Struer St., afgang kl. 07:27, er aflyst
Tog 75212 mellem Struer St. og Herning St., afgang kl. 07:23, er aflyst
Tog 75913 mellem Herning St. og Struer St., afgang kl. 07:59, er aflyst
Tog 75207 mellem Herning St. og Struer St., afgang kl. 08:27, er aflyst
Tog 75216 mellem Struer St. og Herning St., afgang kl. 08:32, er aflyst
Tog 75917 mellem Herning St. og Struer St., afgang kl. 08:59, er aflyst
Tog 75220 mellem Struer St. og Herning St., afgang kl. 09:32, er aflyst
Tog 75224 mellem Struer St. og Herning St., afgang kl. 10:32, er aflyst
Tog 75924 mellem Struer St. og Herning St., afgang kl. 10:04, er aflyst
Tog 75215 mellem Herning St. og Struer St., afgang kl. 10:27, er aflyst
Tog 75920 mellem Struer St. og Herning St., afgang kl. 09:04, er aflyst
Tog 75211 mellem Herning St. og Struer St., afgang kl. 09:27, er aflyst
Arriva kan i øjeblikket ikke køre mellem Struer og Herning
Tog 75925 mellem Herning St. og Struer St., afgang kl. 10:59, er aflyst
Tog 75928 mellem Struer St. og Herning St., afgang kl. 11:04, er aflyst
Tog 75933 mellem Herning St. og Struer St., afgang kl. 12:59, er aflyst
Arriva Tog kører igen på strækningen Struer-Herning
Tog 2845 mellem Odense St. og Svendborg St., afgang kl. 13:41,, er aflyst
Tog 2844 mellem Svendborg St. og Odense St., afgang kl. 14:33, er aflyst
Tog 75216 mellem Holstebro St. og Herning St., planlagt ankomst til Herning St. kl. 09:26
Tog 75236 mellem Struer St. og Herning St., afgang kl. 13:32, er aflyst
Tog 5636 mellem Struer St. og Herning St., afgang kl. 14:31, er aflyst
Tog 75924 mellem Struer St. og Vejle St., afgang kl. 10:04, er aflyst
Tog 75925 mellem Vejle St. og Struer St., afgang kl. 12:03, er aflyst
Tog 75920 mellem Vibbjerg St. og Vejle St., planmæssig ankomst til Vejle St. kl. 10:55
Tog 75964 mellem Struer St. og Vejle St., planmæssig ankomst til Vejle St. kl. 21:55
Tog 75964 mellem Struer St. og Vejle St., afgang kl. 20:04, er aflyst
Tog 75973 mellem Vejle St. og Struer St., afgang kl. 22:03, er aflyst
Der er fra torsdag d. 26.05.2022 sporarbejde på mellem Esbjerg og Tønder
Tog 75949 mellem Aulum St. og Struer St., afgang kl. 17:47, er ca. 14 minutter forsinket
Tog 75247 mellem Aulum St. og Struer St., planmæssig ankomst til Struer kl. 19:18
Tog 5160 mellem Ølgod St. og Esbjerg St., planmæssig ankomst til Esbjerg kl. 14:38
Der er fra søndag d. 29.05.2022 sporarbejde på mellem Herning og Aarhus

TRÆKKRAFT
GODSVOGNE
PERSONVOGNE
TOGSÆT
S-TOG

7 **METRO**

Kom til åbning af Odense Letbane 28. maj 2022
Status og tidsplan
Fakta om letbanen
Kort over letbanen
ALT det vigtigste om letbanen
Nu kommer letbanen
Brunneren, Lykken og Kærligheden

FÆRGER
VETERANMATERIEL OSV.
SPECIALKØRETØJER
SKROTBUNKEN

10 **FASTE ANLÆG**

Nyt om SR og SIN pr. 23.05.2022
Emne: Ibrugtagning ETCS Holstebro-Aulum
Aulum station og kørsel over systemgrænsen (Transitionsområdet)
Broarbejder Sd-Ar
Broarbejde Ho-Ab

UDLAND

13 **DIVERSE**

DSB må vente på levering af eltog

14 **BILAG**

Fortegnelse over forkortelser, Overkørsler, Færdselstavler
Vehicle Keeper Marking Register – VKM, Togekspeditionssteder
Stednavneforkortelser i Jylland, omkring Struer, på Fyn
Stednavneforkortelser på Sjælland, Lolland-Falster, omkring København, omkring Næstved

Jernbanenyheder

Overrubrikker sat med Arial 12 pkt.

Underrubrikker sat med Arial 10 pkt.

Brødtekst sat med Arial 10 pkt.

Figurtekster sat med Arial 9 pkt.

Fodnoter sat med Arial 9 pkt.

Tekstbehandling Corel® WordPerfect® 8 konverteret til Adobe® Acrobat® Reader® DC

Må citeres med tydelig kildeangivelse

Søgemuligheder i Adobe Acrobat Reader DC

For let at kunne finde og læse en tekst **brug** søgemaskinen  eller **Søg efter** ved at taste Ctrl+F. I feltet **Find** indtastes de(t) ønskede ord, der søges efter. Klik på **Næste** for til at blive ledt dertil.

Ikke altid kan søgefunktionen finde overskriften, idet den kan være ændret lidt.

Der kan også vælges avanceret søgning Shift+Ctrl+F **Søg**, hvor søgekriterierne kan justeres.

Åbn et pdf-dokument for at få en visning af lige sider til venstre og ulige til højre:

Vis, Vis/skjul <, Navigationsruder <, fjern U foran Bogmærker, F4 eller klik på < i det grå, venstre panel.

Vis, Vis/skjul <, fjern U foran Fanen Værktøjslinjer Shift+F4 eller klik på < i det grå, højre panel.











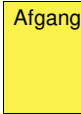

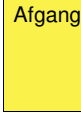

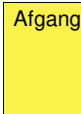

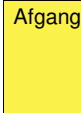
Vis, Sidevisning <, sæt U ved Vis forside i tosidevisning. I Værktøjslinjer F8 klik på . Blad til side 2-3.

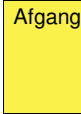
Kontroller opdatering med **Hjælp**, **Søg efter opdateringer ...** eller lad det ske automatisk under **Rediger indstillinger ...**, **Indstillinger**, **Opdateringsprogram** eller med genvejstasterne Ctrl+K.

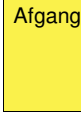
DEN DAGLIGE DRIFT (VEST)
DEN DAGLIGE DRIFT (ØST)
PRIVATBANERNE OG ANDRE OPERATØRER

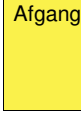
KØREPLANER

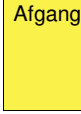
Ma 23/5 2022

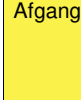
<p>Tog 75901 mellem Herning St. og Struer St., afgang kl. 04:59, er aflyst. Vi henviser til næste afgang. Aflysningen skyldes signalproblemer. Vi beklager de gener, dette kan medføre. Venlig hilsen Arriva Tog Kilde: Arriva Tog, sms, mandag 23. maj 2022 05:52:48</p>		
<p>Tog 75208 mellem Struer St. og Herning St., afgang kl. 06:32, er aflyst. Vi henviser til næste afgang. Aflysningen skyldes signalproblemer. Vi beklager de gener, dette kan medføre. Venlig hilsen Arriva Tog Kilde: Arriva Tog, sms, mandag 23. maj 2022 05:55:59</p>		
<p>Tog 75905 mellem Aulum St. og Struer St., afgang kl. 06:19, er aflyst. Aflysningen skyldes signalproblemer. Vi forsøger i øjeblikket at finde erstatningsbefordring og vender tilbage, så snart der er nyt. Vi beklager de gener, dette kan medføre. Venlig hilsen Arriva Tog. Kilde: Arriva Tog, sms, mandag 23. maj 2022 06.42:59</p>		
<p>Tog 75912 mellem Struer St. og Herning St., afgang kl. 07:04, er aflyst. Aflysningen skyldes signalproblemer. Vi forsøger i øjeblikket at finde erstatningsbefordring og vender tilbage, så snart der er nyt. Vi beklager de gener, dette kan medføre. Venlig hilsen Arriva Tog. Kilde: Arriva Tog, sms, mandag 23. maj 2022 06:49:56</p>		
<p>Tog 75920 mellem Struer St. og Herning St., afgang kl. 09:04, er aflyst. Aflysningen skyldes signalproblemer. Vi forsøger i øjeblikket at finde erstatningsbefordring og vender tilbage, så snart der er nyt. Vi beklager de gener, dette kan medføre. Venlig hilsen Arriva Tog. Kilde: Arriva Tog, sms, mandag 23. maj 2022 07:39:00 & 08:46:01 & 08:52:04</p>		
<p>Tog 75203 mellem Herning St. og Struer St., afgang kl. 07:27, er aflyst. Aflysningen skyldes signalproblemer. Vi forsøger i øjeblikket at finde erstatningsbefordring og vender tilbage, så snart der er nyt. Vi beklager de gener, dette kan medføre. Venlig hilsen Arriva Tog. Kilde: Arriva Tog, sms, mandag 23. maj 2022 07:41:00</p>		
<p>Tog 75212 mellem Struer St. og Herning St., afgang kl. 07:23, er aflyst. Aflysningen skyldes signalproblemer. Vi forsøger i øjeblikket at finde erstatningsbefordring og vender tilbage, så snart der er nyt. Vi beklager de gener, dette kan medføre. Venlig hilsen Arriva Tog. Kilde: Arriva Tog, sms, mandag 23. maj 2022 07:41:49</p>		
<p>Tog 75913 mellem Herning St. og Struer St., afgang kl. 07:59, er aflyst. Aflysningen skyldes signalproblemer. Vi forsøger i øjeblikket at finde erstatningsbefordring og vender tilbage, så snart der er nyt. Vi beklager de gener, dette kan medføre. Venlig hilsen Arriva Tog. Kilde: Arriva Tog, sms, mandag 23. maj 2022 07:44:00</p>		
<p>Der kan ikke køre tog Str-Hr grundet signalproblemer i Uu. (BL)</p>		
<p>Tog 75207 mellem Herning St. og Struer St., afgang kl. 08:27, er aflyst. Aflysningen skyldes signalproblemer. Vi forsøger i øjeblikket at finde erstatningsbefordring og</p>		

vender tilbage, så snart der er nyt. Vi beklager de gener, dette kan medføre. Venlig hilsen Arriva Tog.
Kilde: Arriva Tog, sms, **mandag 23. maj 2022 08:36:57**

Tog 75216 mellem Struer St. og Herning St., afgang kl. 08:32, er aflyst. Aflysningen skyldes signalproblemer. Vi forsøger i øjeblikket at finde erstatningsbefordring og vender tilbage, så snart der er nyt. Vi beklager de gener, dette kan medføre. Venlig hilsen Arriva Tog.



Kilde: Arriva Tog, sms, **mandag 23. maj 2022 08:37:48**

Tog 75917 mellem Herning St. og Struer St., afgang kl. 08:59, er aflyst. Aflysningen skyldes signalproblemer. Vi forsøger i øjeblikket at finde erstatningsbefordring og vender tilbage, så snart der er nyt. Vi beklager de gener, dette kan medføre. Venlig hilsen Arriva Tog.



Kilde: Arriva Tog, sms, **mandag 23. maj 2022 08:43:10**

Tog 75220 mellem Struer St. og Herning St., afgang kl. 09:32, er aflyst. Aflysningen skyldes signalproblemer. Vi forsøger i øjeblikket at finde erstatningsbefordring og vender tilbage, så snart der er nyt. Vi beklager de gener, dette kan medføre. Venlig hilsen Arriva Tog.



Kilde: Arriva Tog, sms, **mandag 23. maj 2022 08:43:39 & 08:49:51**

Tog 75224 mellem Struer St. og Herning St., afgang kl. 10:32, er aflyst. Aflysningen skyldes signalproblemer. Vi forsøger i øjeblikket at finde erstatningsbefordring og vender tilbage, så snart der er nyt. Vi beklager de gener, dette kan medføre. Venlig hilsen Arriva Tog.



Kilde: Arriva Tog, sms, **mandag 23. maj 2022 08:57:04**

Tog 75924 mellem Struer St. og Herning St., afgang kl. 10:04, er aflyst. Aflysningen skyldes signalproblemer. Vi forsøger i øjeblikket at finde erstatningsbefordring og vender tilbage, så snart der er nyt. Vi beklager de gener, dette kan medføre. Venlig hilsen Arriva Tog.



Kilde: Arriva Tog, sms, **mandag 23. maj 2022 09:00:57**

Tog 75215 mellem Herning St. og Struer St., afgang kl. 10:27, er aflyst. Aflysningen skyldes signalproblemer. Vi forsøger i øjeblikket at finde erstatningsbefordring og vender tilbage, så snart der er nyt. Vi beklager de gener, dette kan medføre. Venlig hilsen Arriva Tog.



Kilde: Arriva Tog, sms, **mandag 23. maj 2022 09:02:55**

Tog 75920 mellem Struer St. og Herning St., afgang kl. 09:04, er aflyst. Der indsættes bus. Bussen kører fra Struer kl. 09.30. Vi beklager de gener, dette kan medføre. Venlig hilsen Arriva Tog.



Kilde: Arriva Tog, sms, **mandag 23. maj 2022 09:11:23**

Tog 75211 mellem Herning St. og Struer St., afgang kl. 09:27, er aflyst. Der indsættes bus fra Herning Busser. Bussen kører fra Herning kl. 09.45. Vi beklager de gener, dette kan medføre. Venlig hilsen Arriva Tog.



Kilde: Arriva Tog, sms, **mandag 23. maj 2022 09:19:56**

Tog 75211 mellem Herning St. og Struer St., afgang kl. 09:27, er aflyst. Aflysningen skyldes signalproblemer. Vi forsøger i øjeblikket at finde erstatningsbefordring og vender tilbage, så snart der er nyt. Vi beklager de gener, dette kan medføre. Venlig hilsen Arriva Tog.

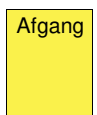

Kilde: Arriva Tog, sms, **mandag 23. maj 2022 09:28:17**

– Forvirret af rækkefølgende af de to foranstående meldinger?
(BL)

Arriva kan i øjeblikket ikke køre mellem Struer og Herning. Der indsættes busser fra Struer og Herning, som kører i pendulfart. Aflysningerne skyldes signalproblemer. Vær opmærksom på, at busserne kan være forsinkede i forhold til togenes normale køreplan. Vi vender tilbage, så snart situationen ændrer sig og beklager de gener, aflysningerne kan medføre. Venlig hilsen Arriva Tog.



Kilde: Arriva Tog, sms, **mandag 23. maj 2022** 11:12:56 & 11:15:03

Tog 75925 mellem Herning St. og Struer St., afgang kl. 10:59, er aflyst. Aflysningen skyldes signalproblemer. Vi forsøger i øjeblikket at finde erstatningsbefordring og vender tilbage, så snart der er nyt. Vi beklager de gener, dette kan medføre. Venlig hilsen Arriva Tog.



Afgang

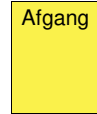

Kilde: Arriva Tog, sms, **mandag 23. maj 2022** 11:21:08

Tog 75928 mellem Struer St. og Herning St., afgang kl. 11:04, er aflyst. Aflysningen skyldes signalproblemer. Vi forsøger i øjeblikket at finde erstatningsbefordring og vender tilbage, så snart der er nyt. Vi beklager de gener, dette kan medføre. Venlig hilsen Arriva Tog.



Afgang

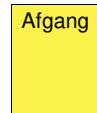

Kilde: Arriva Tog, sms, **mandag 23. maj 2022** 11:24:00

Tog 75933 mellem Herning St. og Struer St., afgang kl. 12:59, er aflyst. Aflysningen skyldes signalproblemer. Vi forsøger i øjeblikket at finde erstatningsbefordring og vender tilbage, så snart der er nyt. Vi beklager de gener, dette kan medføre. Venlig hilsen Arriva Tog.



Afgang

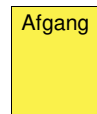

Kilde: Arriva Tog, sms, **mandag 23. maj 2022** 11:25:09



Arriva Tog kører igen på strækningen Struer-Herning. Første tog fra Struer mod Herning er tog 5236, afgang Struer kl. 13.32. Første tog fra Herning mod Struer er tog 5227.



Kilde: Arriva Tog, sms, **mandag 23. maj 2022** 13:08:05

Tog 2845 mellem Odense St. og Svendborg St., afgang kl. 13:41,, er aflyst. Vi henviser til næste afgang. Aflysningen skyldes afledte virkninger af person ved sporet. Vi beklager de gener, dette kan medføre. Venlig hilsen Arriva Tog.



Afgang

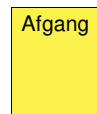

Kilde: Arriva Tog, sms, **mandag 23. maj 2022** 13:50:23

Tog 2844 mellem Svendborg St. og Odense St., afgang kl. 14:33, er aflyst. Vi henviser til næste afgang. Aflysningen skyldes afledte virkninger af person ved sporet. Vi beklager de gener, dette kan medføre. Venlig hilsen Arriva Tog.



Afgang

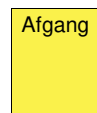

Kilde: Arriva Tog, sms, **mandag 23. maj 2022** 13:52:07

(BL)

Ti 24/5 2022

Tog 75216 mellem Holstebro St. og Herning St., planlagt ankomst til Herning St. kl. 09:26, er i øjeblikket ca. 15 minutter forsinket. Forsinkelsen skyldes signalproblemer. Vi beklager de gener, dette kan medføre. Venlig hilsen Arriva Tog.



Afgang

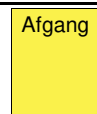

Kilde: Arriva Tog, sms, **tirsdag 24. maj 2022** 09:15:37

Tog 75236 mellem Struer St. og Herning St., afgang kl. 13:32, er aflyst. Vi henviser til næste afgang. Aflysningen skyldes signalproblemer. Vi beklager de gener, dette kan medføre. Venlig hilsen Arriva Tog



Afgang

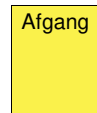

Kilde: Arriva Tog, sms, **tirsdag 24. maj 2022** 13:54:35

Tog 5636 mellem Struer St. og Herning St., afgang kl. 14:31, er aflyst. Vi henviser til næste afgang. Aflysningen skyldes signalproblemer. Vi beklager de gener, dette kan medføre. Venlig hilsen Arriva Tog



Afgang

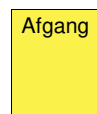

Kilde: Arriva Tog, sms, **tirsdag 24. maj 2022** 13:56:44

(BL)

On 25/5 2022

Tog 75924 mellem Struer St. og Vejle St., afgang kl. 10:04, er aflyst. Vi henviser til næste afgang. Aflysningen skyldes signalproblemer. Vi beklager de gener, dette kan medføre. Venlig hilsen Arriva Tog



Afgang

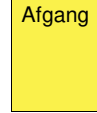

Kilde: Arriva Tog, sms, **onsdag 25. maj 2022** 09:59:00

Tog 75925 mellem Vejle St. og Struer St., afgang kl. 12:03, er aflyst. Vi henviser til næste afgang. Aflysningen skyldes signalproblemer. Vi beklager de gener, dette kan medføre. Venlig hilsen Arriva Tog



Afgang

Kilde: Arriva Tog, sms, **onsdag 25. maj 2022** 10:02:04

Tog 75920 mellem Vildbjerg St. og Vejle St., planmæssig ankomst til Vejle St. kl. 10:55, er i øjeblikket ca. 18 minutter forsinket. Forsinkelsen skyldes signalproblemer. Vi beklager de gener, dette kan medføre. Venlig hilsen Arriva Tog.



Afgang

Kilde: Arriva Tog, sms, **onsdag 25. maj 2022** 10:12:01

Tog 75964 mellem Struer St. og Vejle St., planmæssig ankomst til Vejle St. kl. 21:55, er i øjeblikket ca. 40 minutter forsinket. Forsinkelsen skyldes materielle fejl. Vi beklager de gener, dette kan medføre. Venlig hilsen Arriva Tog.



Kilde: Arriva Tog, sms, **onsdag 25. maj 2022** 20:41:20

Tog 75964 mellem Struer St. og Vejle St., afgang kl. 20:04, er aflyst. Vi henviser til næste afgang. Aflysningen skyldes materielle forhold. Vi beklager de gener, dette kan medføre. Venlig hilsen Arriva Tog



Afgang

Kilde: Arriva Tog, sms, **onsdag 25. maj 2022** 20:59:11

Tog 75973 mellem Vejle St. og Struer St., afgang kl. 22:03, er aflyst. Aflysningen skyldes materielle forhold. Vi forsøger i øjeblikket at finde erstatningsbefordring og vender tilbage, så snart der er nyt. Vi beklager de gener, dette kan medføre. Venlig hilsen Arriva Tog.



Afgang

Kilde: Arriva Tog, sms, **onsdag 25. maj 2022** 21:11:11

Tog 75973 mellem Vejle St. og Herning St., afgang kl. 22:03, er aflyst. Det har desværre ikke været muligt for os at finde erstatningsbefordring. Vi er derfor nødsaget til at henvise til næste afgang. Vi beklager de gener, dette kan medføre. Venlig hilsen Arriva Tog.



Afgang

Kilde: Arriva Tog, sms, **onsdag 25. maj 2022** 21:32:21

Tog 75973 er det sidste tog over strækningen **Hr-Str.**

– *Hvorledes kommer passagerer med det næste tog, tog RA 5977 (Vj-Hr) så dertil, for tog 5977 har været aflyst?*

(BL)

To 26/5 2022 – lø 27/5 2022

Der er fra torsdag d. 26.05.2022 sporarbejde på mellem Esbjerg og Tønder. Der derfor er der ændringer i køreplanen i tidsrummet 21.00 til 01.00. Venlig hilsen Arriva Tog.



Læs mere om planlagt sporarbejde på www.arriva.dk

Kilde: Arriva Tog, sms, **fredag 20. maj 2022** 11:15:44

(BL)

Fr 27/7 2022

Tog 75949 mellem Aulum St. og Struer St., afgang kl. 17:47, er ca. 14 minutter forsinket. Forsinkelsen skyldes signalproblemer. Vi beklager de gener, dette kan medføre. Venlig hilsen Arriva Tog



Kilde: Arriva Tog, sms, **fredag 27. maj 2022** 17:39:53

Tog 75247 mellem Aulum St. og Struer St., planmæssig ankomst til Struer kl. 19:18, er ca. 12 minutter forsinket. Forsinkelsen skyldes signalproblemer. Vi beklager de gener, dette kan medføre. Venlig hilsen Arriva Tog



Kilde: Arriva Tog, sms, **fredag 27. maj 2022** 19:17:42

(BL)

Lø 28/5 2022

Tog 5160 mellem Ølgod St. og Esbjerg St., planmæssig ankomst til Esbjerg kl. 14:38, er ca. 20 minutter forsinket. Forsinkelsen skyldes signalproblemer. Vi beklager de gener, dette kan medføre. Venlig hilsen Arriva Tog

Kilde: Arriva Tog, sms, **lørdag 28. maj 2022** 14:05:06
(BL)



Afgang

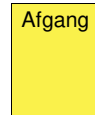

Sø 29/5 2022

Der er fra søndag d. 29.05.2022 sporarbejde på mellem Herning og Aarhus. Der derfor er der ændringer i køreplanen i tidsrummet 00.00 til 02.00. Venlig hilsen Arriva Tog.

Læs mere om planlagt sporarbejde på www.arriva.dk
Kilde: Arriva Tog, sms, **tirsdag 24. maj 2022** 11:36:25
(BL)



TRÆKKRAFT
GODSVOGNE
PERSONVOGNE
TOGSÆT
S-TOG

METRO

Lø 28/6 2022

Kom til åbning af Odense Letbane 28. maj 2022

Kom direkte til åbningsfest med letbanen – første afgang fra Tarup Center kl. 11.20 og fra Hjallesø Station fra kl. 11. Kør gratis med letbanen fra lørdag 28. maj til og med søndag 5. juni 2022. Letbanen kører hvert 7,5 minut. Vær med til at fejre letbanens åbning i city og ved stationerne.

Alle aktiviteter og oplevelser på dagen er gratis
(LuJ via BL)

Status og tidsplan

- I 2015.-2017 omlagde de lokale forsyningsselskaber ledninger og rør langs letbaneruten. Der blev også lavet andet forberedende arbejde, for eksempel forstærkning af broer, tunnelbyggeri og rydninger.
- I sommeren 2017 begyndte anlægsarbejdet, som går ud på at anlægge nye vejbaner, cykelstier og fortove gennem byen for at skabe plads til letbanens spor.
- I efteråret 2018 begyndte sporarbejdet, hvor selve letbanen bliver bygget – med skinner, stationer, teknik, køreledninger og så videre.
- I 2021 bliver sporarbejdet afsluttet, ligesom der vil være kortvarige arbejder på strækningerne som for eksempel slidlag, træplantning, græsarming med videre.
- Efterhånden som sporarbejdet er afsluttet, kommer der en periode med testkørsler og prøvedrift uden passagerer inden den forventede letbaneåbning i foråret 2022.

Fakta om letbanen

- Odense Letbane forventes at være færdigbygget til at gå i drift i foråret 2022.
- Letbanen har et samlet budget på cirka tre milliarder kroner (i 2014-priser).
- Odense Letbanes første etape bliver cirka 14,5 kilometer lang.
- Den kommer forbi byens nøglepunkter og kraftcentre for udvikling.
- Der bliver i alt 26 stationer på linjen fra Tarup i nord til Hjallesø i syd.
- Hele turen fra Tarup til Hjallesø forventes at tage omkring 42 minutter.
- Der forventes afgang fra hver station otte gange i timen i dagtimerne.
- Et letbanetog er en moderne spurvogn – cirka 32 meter lang.
- Et enkelt letbanetog kan have mere end 200 passagerer ad gangen.
- Der forventes cirka 35.500 passagerer på en hverdag – og ca. 10-11 millioner om året efter en indkøringsperiode på nogle år, og når NytOUh er åbnet.
- Letbanen skal skabe tæt sammenhæng med det øvrige bus- og toget.

Kort over letbanen

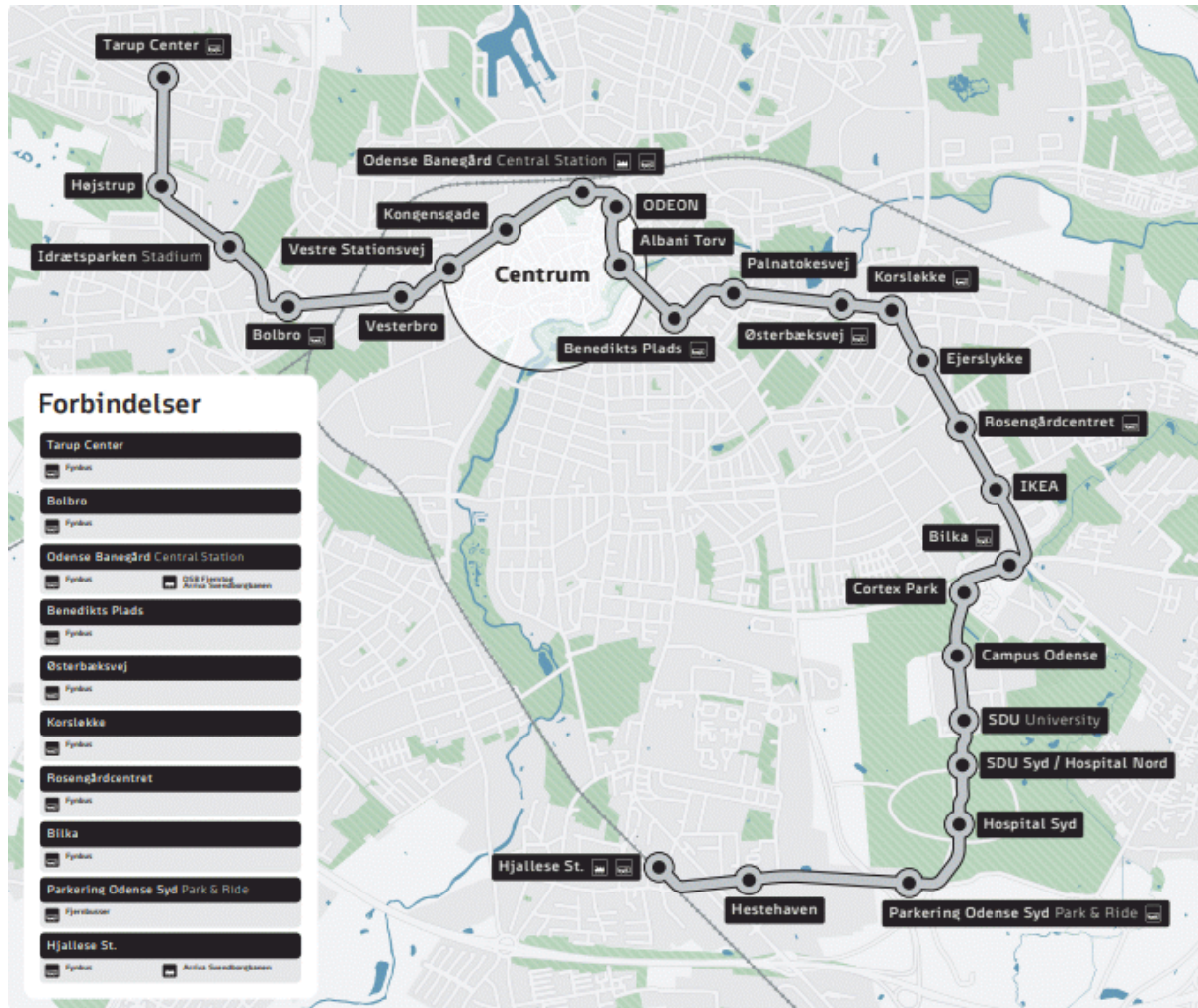

ALT det vigtigste om letbanen

SE Odense Letbanes nye folder. Her har vi samlet de 10 vigtigste ting, DU skal vide om Odenses nye trafiktilbud.

I folderen kan du bl.a. læse, at rejsekortet er din nemmeste og billigste billet til letbanen. Du kan ikke købe billet i toget eller på letbanestationen – derfor er rejsekortet den bedste løsning.

Læs også blandt andet:

- Letbanen kører hvert 7,5 minut på hverdage – og hvert 15. minut aften og weekend
- Letbanen kører dagligt mellem kl. 05 og 24 – og til kl. 01 fredag og lørdag
- Skal du til koncert, shopping eller fodbold på stadion – letbanen kører lige til døren
- Husk også, at du må tage din cykel med gratis i letbanen!

En trykt udgave af folderen kan du få i Borgernes Hus, i Fynbus' kundecenter og andre steder i byen – eller hvis du møder én af letbanens guider i byen.

Se hele folderen nedenfor eller download den [her](#).

Nu kommer letbanen

De 10 vigtigste ting, du skal vide



 Odense
Letbane

Brunneren, Lykken og Kærligheden

De 16 letbanetog har både navne og numre. Navngivningen foregik via en afstemning i 2018, hvor næsten 3.500 odenseanere valgte deres deres favoritforslag ud fra et overordnet tema – at rejse er at leve.

Navnene finder du indvendigt i toget sammen med et digt af Lui Larsen og en illustration af kunstneren Mormor.

De 16 navne:

- 01 Brunneren
- 02 Kompasset
- 03 Forbindelsen
- 04 Strømmen
- 05 Opdagelsen
- 06 Kærligheden
- 07 Drømmen
- 08 Eventyret

Kilde: [Nu kommer letbanen](#), [Odense Letbane](#), april 2022, side 1 & 14.
(BL)

FÆRGER
VETERANMATERIEL OSV.
SPECIALKØRETØJER
SKROTBUNKEN

Nyt om SR og SIN pr. 23.05.2022

Med virkning fra den 23.05.2022 foretages der ændringer i SR og SIN. De væsentligste ændringer er foretaget i "kørestrømsparagrafferne" i SR samt i de paragraffer, der omhandler arbejdskøretøjer og kørsel med arbejdskøretøjer.

En række af ændringerne er beskrevet nedenstående. Derudover foretages enkelte præciseringer og rettelser.

SR:**§ 2 punkt 6.2.2., §71 punkt 5.6.1.1. samt SIN.-G instruks 5**

Begrebet "Behovstog" blev indarbejdet for en del år siden, men er aldrig blevet anvendt, og fjernes derfor igen.

§ 3 punkt 8.2. holdleder kørestrøm

Ved revisionen af §§ 37, 75 og 85 om kørestrøm, har der vist sig et behov for at beskrive rollen holdleder kørestrøm, som derfor optages i § 3 samt i definitioner.

§ 6 I-signal med retningsviser

I forbindelse med implementeringen af CBTC på S-banen er I-signal forsynet med retningsviser bortfaldet, og signalet fjernes derfor fra § 6.

§ 8 punkt 2

Det har hidtil ikke været beskrevet, hvordan man skulle forholde sig ved rangering i forbindelse med et VU-signal i stilling "Forbikørsel forbudt". Det er nu indarbejdet.

§ 17 mærkerne 17.33. og 17.56. "Hovedafbryder ud" hhv. mærkerne 17.34. og 17.57. "Hovedafbryder ind"

Betydningen af mærke 17.33 og 17.56 "Hovedafbryder ud" præciseres, så det tydeligere fremgår, at ved passage af mærket "Hovedafbryder ud" skal lokomotivføreren sikre, at hovedafbryderen på elektriske køretøjer er koblet ud.

Tilsvarende præciseres betydningen af mærke 17.34 og 17.57 "Hovedafbryder ind", så det fremgår, at hovedafbryderen kan kobles ind, når mærket er passeret.

§§ 37, 75 og 85 Kørestrøm

Alle tre paragraffer er revideret, og der er i den forbindelse foretaget en række justeringer af de anvendte fagudtryk. Derudover er paragrafferne gennemgået ud fra et trafikalt perspektiv, så de tydeligere beskriver de forhold, som har betydning i forbindelse med trafikens afvikling og ved kørestrømafbrydelser. Der er ikke foretaget egentlige regelændringer.

§ 53 punkt 5.2.1.2. Underretning om "Rettelse til La"

Der gives mulighed for, at lokomotivføreren kan underrettes om bortfald af forhold i La hhv. "Rettelse til La", når stationsbestyreren vurderer det hensigtsmæssigt, og ikke kun når toget holder stille.

§ 71 Arbejds- og placeringskørsel

I forbindelse med revisionen af § 78 (beskrevet nedenstående) er der i tilslutning hertil foretaget en del justeringer i § 71. Generelt rettes paragraffen i overensstemmelse med, at en række forhold i dag skal fremgå af det enkelte køretøjs godkendelse og betjeningsvejledning samt materielejerens driftsinstruktioner.

§ 71 punkt 5.1. Sammenkobling

Reglen ændres, så der i samme oprangering må forekomme flere arbejdende arbejdskøretøjer, når det er tilladt jf. de enkelte køretøjers betjeningsvejledninger og driftsinstruktioner.

§ 71 punkt 5.3. Bremseseddel

Bremseseddel skal udstedes ved kørsel på den fri bane, når det er krævet i det enkelte arbejdskøretøjs driftsinstruktion samt jf. bestemmelserne i § 62.

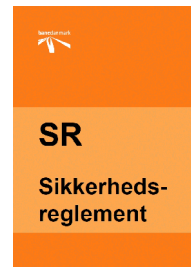

§ 71 punkt 5.4. Af- og påsætning af arbejdskøretøjer

Det præciseres, at af- og påsætning af arbejdskøretøjer skal ske så tæt på arbejdsstedet som muligt.

§ 78 Arbejdskøretøjer

Hele paragraffen er revideret. Der er foretaget en række ændringer, så de anvendte fagudtryk er i overensstemmelse med de nugældende bekendtgørelser mv. på området. Samtidig er en del punkter i paragraffen bortfaldet, da de omhandlende forhold som skal fremgå af det enkelte køretøjs betjeningsvejledning samt materielejerens driftsinstruktioner.

§ 78 punkt 2. Attest

Attestbegrebet fastholdes, da attesten er en i anvendelsesbetingelse i forhold til flere sikringsanlæg, men kravet om, at det skal være en fysisk attest i førerrummet, bortfalder. Det skal i stedet fremgå af det enkelte køretøjs anvendelsesbetingelser samt betjeningsvejledning, om køretøjet opfylder kravet for at have attest.

§ 78 punkt 3.1. Anvendelsesbetingelser

Begreberne "Overensstemmelseserklæring" og "Ibrugtagningstilladelse" bortfalder og erstattes af anvendelsesbetingelser. Det er den enkelte fører og eventuelle rangerlederes ansvar at kende til anvendelsesbetingelserne for de benyttede køretøjer.

§ 90 punkterne 1., 1.3.3. og 1.3.4. Uheld, ulykker og sikkerhedsmæssige hændelser

Reglerne i § 90 har hidtil primært omfattet egentlige uheld og ulykker. Det har ikke været præcist beskrevet, hvordan mindre hændelser, der involverer politi og/eller redningsberedskab, skulle håndteres. Denne beskrivelse er nu inkluderet.

Dette omfatter f.eks. de situationer, hvor politiet anmoder om kørsel med forsigtighed (kørsel med skærpet udvig) eller kortvarigt anmoder om standsning af trafikken på grund af et eller andet forhold. Det fungerer normalt uproblematisk at etablere "hændelsen", mens det i nogle situationer har været uklart og enkelte gange direkte problematisk at få afsluttet hændelsen på sikker vis og genetableret den normale drift. Det præciseres nu, hvordan disse situationer, der involverer politi og/eller redningsberedskab, skal håndteres. Dermed skal alle hændelser følge samme procedure for afslutning.

Endvidere rettes "beredskab" konsekvent til "redningsberedskab".

Redningsberedskab optages samtidig i definitioner.

§ 90 punkt 3.1. Stationsbestyrerens forhold

Der har forekommet nogle situationer, hvor der ikke er tilkaldt fejlretningspersonale til eftersyn efter uheld og hændelser, som kan have påvirket infrastrukturen.

Reglerne præciseres nu, så det ved alle uheld eller hændelser, der antages at være forårsaget af infrastrukturens tilstand (spor, banelegeme, sikrings og kørestrømsanlæg samt øvrig infrastruktur), eller hvor uheldet eller hændelsen har eller blot kan tænkes at have medført skader på infrastrukturen, fremgår, at stationsbestyreren skal sikre tilkaldelse af teknisk fejlretningspersonale.

§ 90 punkt 4.2. Sporanlæg

Da der forekommer en del sporskifter, der er forsynet med elektriske drev, men som ikke er centralsikrede, præciseres det, at ved afsporing i et elektrisk sporskifte, skal der altid tilkaldes sikringsteknisk – foruden sporteknisk – fejlretningspersonale til undersøgelse af sporskiftet og området omkring afsporsingsstedet.

Afsnit 10. Definitioner

Der optages en række nye definitioner, det omfatter: "Afløbssko", "Brovagt", "Certifikat", "Driftsinstruktion", "Elektriske sporskifter", "Endestation", "Evakueringsansvarlig", "Holdleder", "Neutralsektion" samt "Redningsberedskab".

SIN-G:

Instruks 13 Tog uden virksomt togkontrolanlæg

Der gives mulighed for, at stationsbestyreren ved selvsyn kan konstatere, at et tog, der er omfattet af bestemmelserne i instruksen, er ankommet og holder stille, og stationsbestyreren dermed ikke behøver at indhente melding fra lokomotivføreren.



Der udsendes følgende rettelsesblade til SR:
2938-2995

Der udsendes følgende rettelsesblade til SIN.-G:
108-113

Der udsendes følgende rettelsesblade til SIN.-L:
553-561

Med venlig hilsen
Trafikal Sikkerhed

Kilde: **Røde sider**, gyldig **mandag 23. maj 2022**
(BL)



SIN-L

Lokale
instrukser

Emne: Ibrugtagning ETCS Holstebro-Aulum

Mandag 23. maj 2022 morgen skifter systemgrænsen til **Uu** spor 2 for tog, der kommer fra ETCS og skal ud i ATC/SR-land, og tog, der skal ind i ETCS, ankommer i spor 1. Systemskifterne er nøje beskrevet på side 3 og 5 i Sikkerhedsmæssig driftsinformation 20/2022.

(BL)

Ma 23/5 2022 – sø 5/6 2022

arriva Sikkerhedsmæssig driftsinformation 20/2022

Gyldig fra d. 23.05.2022 til og med d. 05.06.2022

Aulum station og kørsel over systemgrænsen (Transitionsområdet)

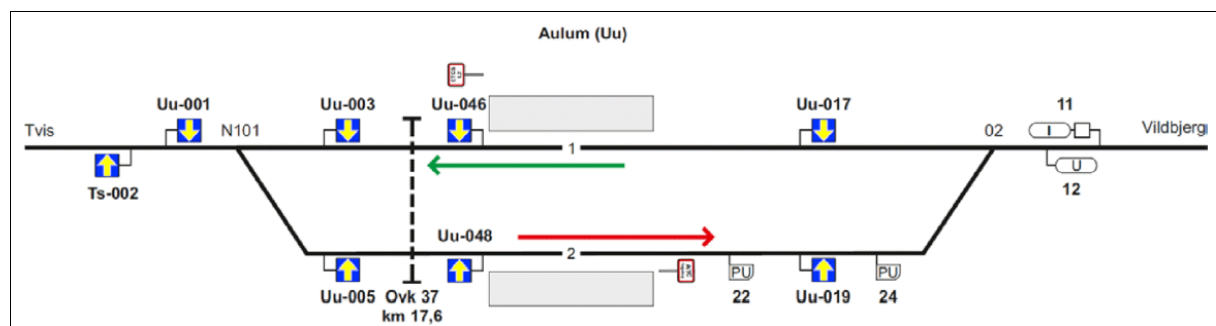

Information vedr. den midlertidige procedure for kørsel over systemgrænsen på Aulum station iht. SR-ORF-SSB nr. 802-2022

GÆLDENDE FOR KØRSEL MOD HOLSTEBRO

Alt kørsel mod Holstebro SKAL afgang fra spor 1

Ved ankomst til Aulum station spor 1 skal der standses ved normalt standsningssted, dog senest ved mærket: STOP samt ETCS stopmærke Uu-046.

LKF skal rigge førerbordet ned, vente 30 sekunder, rigge førerbordet op, vælge Level 2 og indtaste RBC data.

Når toget er Sikker og Klar til afgang, trykker LKF på startknappen for at anmode om en køretilladelse. Når køretilladelsen vises i DMI-skærmen, og tiden er inde, må toget afgang mod Holstebro. (Det er ikke tilstrækkeligt blot at skifte Level. Førerbord skal have været rigget ned og ny opstart af tog gennemført – ellers kan toget blive nødbremset).

Det er ikke tilladt at køre forbi mærket: Strækning med ETCS begynder, før toget er i Level 2, og køretilladelsen er modtaget i DMI-skærmen. Mærket: "Strækning med ETCS begynder" er placeret i km 17,7.

Kilde:

(BL)

LKF skal udføre ny opstart af tog og sikre, at toget er i Level 2. Samt sikre at køretilladelse er modtaget inden passage af mærket: Strækning med ETCS begynder.

Fr 27/5 2022

Broarbejder Sd-Ar

Sd-Hx

Den gamle hovedvejs vejbro med **Skanderborgvej** mellem **Sd** og **Hx** (Hørning) er nu revet ned, så en ny med mere højdeprofil kan bygges.



Hx

Gangbroen over de tre spor er hævet antagelig 1,2 m.

Hx-Hc

Den nye vejbro i km 97,4 med **Kattrupvej** mellem **Hx** og **Hc** (Hasselager) er færdigbygget, men er slet ikke klar til brug.



Hc-Vi

Den tidligere vejbro i km 100,1 med **Lemmingvej** på begyndelsen af faldet fra **Hc** ned til **Vi** (Viby Jylland) er fuldstændig fjernet. På vestsiden står en meget høj, gul kran klar til den fremtidige opgave: en nye bro.

I denne kørselsretning står der i gamle dage, sikkert for over fyrré år siden, SR-signal 17.3, da der var en ovlg længere nede i højrekurven.



(BL)

Lø 28/5 2022

Broarbejde Ho-Ab

Vejbroen med **Stenstrupvej** i nordenden af nedlagte **Do** (Øster-Doense) er frilagt fra sanddæmningerne på hver side, så den kan rives ned og erstattes af en og højere vejbro.

(BL)

UDLAND

DIVERSE

To 26/5 2022

DSB må vente på levering af eltog

Ændringer: Det kommer til at tage op mod seks måneder yderligere, inden den franske togproducent Alstom kan levere 100 nye eltog til DSB. Oprindeligt ventede man, at togene kunne blive leveret i 2024, men det tidspunkt er nu udskudt til mid-

ten af 2025.

Udskydelsen skyldes bl.a., at man er nødt til at lave en række ændringer på togets design samt »den generelle usikkerhed med forsyninger verden over«, oplyser DSB. Det er meningen, at de nye eltog skal afløse de

nuværende IC3- og IC4-tog. Forventningen er imidlertid, at disse tog skal dække ind for el-togene i perioden fra slut-december i 2024 til midten af 2025, oplyser DSB.

/ritzau/

Kilde: **MORGENAVISEN Jyllands-Posten, Indland, torsdag 26. maj 2022**, side 4
(BL)

BILAG

Fortegnelse over forkortelser

I tjenestetelegrammer, i anden intern korrespondance, i instruktionsstof, i personaleregistering, ved udfyldning af blanketter til internt brug (f. eks. regninger og fripas) kan, når det skønnes hensigtsmæssigt, anvendes nedennævnte forkortelser:

Stillingsforkortelser (forkortelse – stilling)

bam	banemester	ksmt	kørestrømsmontør	sek	sekretær
bfm	baneformand	ktas	kontorassistent	sik	sikringsmester
bing	baneingeniør	lacf	lastbilchauffør	simt	sikringsmontør
bm	bådsmand	linsp	landinspektør	sing	sikringsingeniør
bmt	banemontør	lkas	lokomotivassistent	skf	skibsfører
boc	baneområdechef	lkf	lokomotivfører	sning	signalingeniør
brbtj	brobetjent	lki	lokomotivinstruktør	stfs	stationsforstander
brfg	brofoged	lkm	lokomotivmester	stl	stationsleder
				stm	stationsmester
cing	civilingeniør	mat	matros	stmd	styrmand
		mm	maskinmester	svm	svejsmester
doc	driftsområdechef				
dtbtj	depotbetjent	oass	overassistent	tas	trafikassistent
dtfm	depotformand	oing	overingeniør	tbjt	togbetjent
		opt	overportør	teksp	trafikekspedient
elf	elektrofører			tek tg	teknisk tegner
		phm	pakhusmester	tem	telemester
gdr	generaldirektør	presch	pressechef	tgf	togfører
		pt	portør	tgi	toginstruktør
hvk	håndværker			tgr	togrevisor
		rgfm	rangerformand	tinsp	trafikinspektør
ing	ingeniør	rgm	rangermester	tktl	trafikkontrollør
		rmfm	remiseformand		
jba	jernbanearbejder	rucf	rutebilchauffør	vkm	værkmester
jdek	jernbanedetektiv			vm	vognmester
jur	jurist			vopsm	vognopsynsmand

Kilde: Danske Statsbaner, Ordresamlingen serie A, Organisations- og personaleforhold, Bilag XVI, **torsdag 1. april 1976**, udtog.

Overkørsler

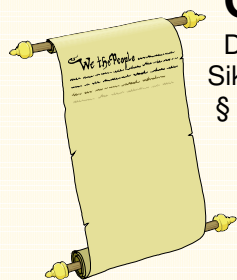

Det hedder en **overkørsel**, jævnfør:

Sikkerhedsreglement af 1975 (SR)

§ 11 Automatisk sikrede overkørsler, side 97-18 – 108-11.

Kilde: <https://www.bane.dk/Jernbanevirksomhed/Sikkerhed/Trafikale-regler/SR>

Færdselsloven, LBK nr. 1055 af 9. november 2012

§ 5 Færdsel over jernbanespor m.v.

Kilde: <http://www.retsinformation.dk/Forms/R0710.aspx?id=143400#Kap8>

Færdselstavler

Betegnelser for **Advarselstavler** for vejfarende ved jernbaner kan ses på

<https://icskilte.dk/advarselstavler>

Transport-, Bygnings- og Boligministeriet. Bekendtgørelse om vejafmærkning nr. 1632 af **onsdag 20. december 2017**, <http://vejregler.lovportaler.dk/showdoc.aspx?schultzlink=bek20171632>

Kapitel Æ. Letbanesignaler Tavler og signaler som kun henvender sig til føreren af letbanekøretøj.

Klik på pdf-ikonet  øverst til højre, hvis pdf-format ønskes.

Vehicle Keeper Marking Register – VKM
Fahrzeughaltercode Register – VKM

	VKM	UNIQUE	Status
Explanation:	Code shown on vehicles	Combination for uniqueness check	In use/Blocked/revoked
Erklring:	Code an den Fahrzeugen	Kombination fr Kontrolle der Einmaligkeit	Verwendet/blockiert/Storniert

VKM	UNIQUE	Keeper Name/Halter Name/	Country	Status	www.
ARAIL	ARAIL	Aarsleff Rail A/S	DK	in use	aarsleff.com
AT	AT	Arriva Tog A/S	DK	in use	arrivatog.dk
CFLCD	CFLCD	CFL Cargo Danmark ApS	DK	in use	dansk-jernbane.dk
CONTC	CONTC	Contec Rail ApS	DK	in use	contec.dk
CRSA	CRSA	Contec Rail Safety ApS	DK	in use	
DAN	DAN	DSB aarhus Nrbane A/S	DK	in use	
DBCSC	DBCSC	DB Cargo Scandinavia	DK	in use	dbcargo.com/dk
DJM	DJM	Danmarks Jernbanemuseum	DK	in use	jernbanemuseet.dk
DSB	DSB	Danske Statsbaner	DK	in use	dsb.dk
DSBS	DSBS	DSB S-tog a/s	DK	in use	s-tog.dk
ENT	ENT	Banedanmark	DK	in use	bane.dk
LB	LB	Lokalbanen A/S	DK	in use	lokalbanen.dk
LJ	LJ	Lollandsbanen	DK	in use	lollandsbanen.dk
MALUS	MALUS	Malus Aps	DK	in use	malus.dk
METRO	METRO	Metro Service A/S	DK	in use	metroservice.dk
Mjba	MJBA	Midtjyske jernbaner A/S	DK	in use	
MjbaD	MJBAD	Midtjyske Jernbaner Drift A/S	DK	in use	
NJJ	NJJ	Nordjyske Jernbaner	DK	in use	njba.dk
RAVN	RAVN	RAVN Bane ApS	DK	in use	ravn-bane.dk
RCDK	RCDK	Railcare Danmark A/S	DK	in use	railcare.se
RDK	RDK	Railion Denmark	DK	Revoked	railion.dk
RSC	RSC	DB Schenker Rail Scandinavia A/S	DK	Revoked	railion.dk
RSEJ	RSEJ	Railservice	DK	in use	railservice.dk
RTOG	RTOG	Regionstog A/S	DK	in use	regionstog.dk
SBF	SBF	A/S Storeblt	DK	in use	storebaelt.dk
SJVT	SJVT	Sydjyllands Veterantog	DK	in use	sjvt.dk
STEAM	STEAM	Rent a Lok Aps	DK	in use	rentalok.dk
VLB	VLB	Vestsjllands Lokalbaner A/S	DK	in use	ohj.dk, vlb.dk
VSVT	VSVT	Vestjllands Veterantog	DK	in use	vsvt.dk
VTV	VTV	Veterantog Vest	DK	in use	veterantog-vest.dk

Kilde: https://www.era.europa.eu/registers/vkm_en

List of VKMs, Related documents: pdf

Gldende bestemmelser **SR** **ORS** **ORF** **TK** **LA** <https://www.bane.dk/da/Jernbanevirksomhed>

Togekspeditionssteder

Togekspeditionssted	Fllesbetegnelse for stationer og holdsteder.
Station	Togekspeditionssted med hovedsignaler og centralsikring. En station kan deltage i den sikkerhedsmssige afvikling af toggangen som togflgestation, eller den kan vre lukket eller ubetjent.
Fri bane	Den del af banestrkningen, der ligger uden for stationsgrnsen.
Holdsted	Fllesbetegnelse for et togekspeditionssted – sidespor eller trinbret – p den fri bane. Deltager ikke i den sikkerhedsmssige afvikling af toggangen. Et trinbret kan ligge helt eller delvist p en station.

Kilde: Sikkerhedsreglement, Afsnit 10, Definitioner

Stationsgrnsen og rangergrnsen

Grnsen mellem den fri bane og en station benvnes stationsgrnsen. Den er kendetegnet ved det I- eller VI-signal, der dkker stationen. Mrke "Rangergrnsen" mrke 17.10. Rangertrk i gennemgende spor p stationer og hovedspor p den fri bane skal standse senest foran mrket, medmindre der er givet tilladelse til at passere mrket.

Kilde: Sikkerhedsreglement § 2, stk. 1.3 & § 17, stk. 10

Stednavneforkortelser i Jylland

Hhs Hirtshals **Sgb** Skagen
Hj Hjørring **Fh** Frederikshavn
Lih Lindholm **Fhh** Frederikshavn Havn
Abl Aalborg Lufthavn **Ab** Aalborg **Abø** Aalborg Øst
Ti Thisted **Ør** Løgstør
Thb Thyborøn Havn **Gy** Glyngøre **As** Aars
Røn Rønland **Aat** Aalestrup **Hb** Hobro **Mrg** Mariager
Lmv Lemvig **Sk** Skive **Fp** Fårup **Rd** Randers
Str Struer **Vg** Viborg **Lg** Langå **Al** Allingaabro
Vem Vemb **Ho** Holstebro **Kp** Karup **Lb** Laurbjerg **Rå** Ryomgård **Gr** Grenaa
Rj Ringkøbing **Hr** Herning **SI** Silkeborg **År** Ar Rbg. **Ar** Aarhus H
Dæ Videbæk **Fu** Funder **Sd** Skanderborg **Odd** Odder
Sj Skjern **Bb** Brande **Hs** Horsens
Nbl Nr. Nebel **Gi** Grindsted **Vj** Vejle **Bk** Børkop **Fra** Fredericia Ranger-
Ox **Va** Varde **Fa** Fredericia banegård
Oks- **TI** Taulov **Gfa** Fredericia
bøl- **Es** Esbjerg **Bm** Bramming **Lk** Lunderskov **Kd** Kolding **Sno** Snoghøj
Rb Ribe **Oj** Vojens **Had** Haderslev Vest
Æk Skærbæk
Bw Bredebro **Rq** Rødekro **Åa** Aabenraa
Tdr Tønder **Te** Tinglev **Sdb** Sønderborg
Tdgr Landegr. **Pa** Padborg
Anb Niebüll **Fw** Flensburg Weiche **Fib** Flensburg

Stednavneforkortelser omkring Struer

Bn Bedsted Thy **Ny** Nykøbing Mors
Ur Hurup Thy **Gy** Glyngøre
Thb **Yd** Ydby
 Thyborøn Havn **Ln** Lyngs
Røn Rønland **Hw** Hvidbjerg
Hbø Harboør **UI** Uglev
No Oddesund Nord **Sk** Skive **Hø**
Lmv Lemvig **Um** Humlum **Røb** Rønbjerg Højslev
Bnt **Str** **Han** **Vp** Vinderup **Sm**
 Bonnet Struer Handbjerg Stoholm
Bmk **Hm** Hjerm **Ra**
 Bækmarksbro Ravnstrup
Vem **Bu** Bur **Ho** Holstebro **Vg**
 Vemb **Ts** Tvis Viborg
Uf Ulfborg **Uu** Avlum **Kp**
Tm Tim **ld** Vildbjerg Karup
He Hee **lb** Skibbild
Rj Ringkøbing **Dæ** **Gp** Gødstrup **Hr** Herning
Lm Lem Videbæk **Stu** Studsgård **Hrm**
Sj **Bs** **Td** **Kæ** Kibæk Herning
 Skjern Borris Troldhede Messecenter

Stednavneforkortelser på Fyn

Sb Strib
Md Middelfart
Od Odense
Tp Tommerup **Ng** Nyborg
Ac Assens **Ngf**
Re Ringe Nyborg
Få Færgesø
 Faaborg **Svg** Svendborg

En udførlig liste over stednavneforkortelser findes på **Banesiden** under <http://www.john-nissen.dk/banesiden/Forkortelser/fork.php>

Stednavneforkortelser på Sjælland, Lolland-Falster

Tvl Tisvildeleje **Gll** Gilleleje **Helsingborg**
Hun Hundested **Kgg** Kagerup **Hg** Helsingør **Hbg**
Nks Nykøbing S **Frv** Frederiksværk **Hi** Hillerød
Fs Frederikssund **Fm** Farum
Kb Kalundborg **Hk** Holbæk **Nær** Nærum
Gv Gørlev **Tø** Tølløse **Ro** Roskilde **Kh** København H
Øn Høng **Rg** Ringsted **Kj** Køge **Kjn** Køge Nord
Kø Korsør **Sg** Slagelse **Hrl** Hårlev
Da Dalmose **Rdg** Rødvig
Ss Skælskør **Næ** Næstved **Fxl** Fakse Lp.
Vo Vordingborg
Nsk Nakskov **Mrb** Maribo **Nf** Nykøbing F
Rf Rødby Færge **Ge** Gedser
Pu Puttgarden **Wü** Warnemünde

Stednavneforkortelser omkring København

HI Hellerup
Sam Svanemøllen
Hgl Helgoland
Kk Østerport
Kn Nørreport
Kh København H
Ro Roskilde **Trk** Trekroner **Hh** Hedehusene **Htå** Høje Taastrup **Gl** Glostrup **Hif** Hvidovre **Fjern** Fjern **Val** Valby **Blv** Belvedere
Gb København G
Ig Vigerslev **Klv** Kalvebod
Kbh. Lufthavn **Cph**
Kac Kastrup klagøringscenter

Stednavneforkortelser omkring Næstved

Tø Tølløse **Ro** Roskilde
Hv Hvalsø **Lj** Lejre **Gt** Gadstrup
Vy Viby Sj **Hd** Havdrup
Bo Borup **Lw** Lille Skensved
Ky Kværkeby **Ølb** Ølby **Kjn**
Rg Ringsted **Kj** Køge **Køge Nord**
Mbæ Møllebækken **Hf** Herfølge
Gz Glumsø **Th** Tureby
Ris Rislev **Hs** Haslev
OI Holme-Olstrup
Næn Næstved Nord
Næ Næstved
Myg Myrup Grusgrav
Lu Lundby
Vo Vordingborg
Mn Masnedø
Oh Orehoved
Nv Nørre Alslev
Ek Eskilstrup
Nf Nykøbing F