

Jernbanenyheder fra BL

Offentliggøres på **Banesiden, Nyheder, Jernbanenyheder af BL**
Sendt lørdag 7. januar 2023 til <http://john-nissen.dk/banesiden>

I denne indholdsfortegnelse er anført alle kapitler og de fleste overskrifter. Der er ud for overskrifterne angivet på hvilken side, kapitlet begynder. Ved at læse sidetallet på næste kapitel kan der dannes et indtryk af kapitlets omfang. Står der intet under et kapitel, bringes der intet. Rækkefølgen er kronologisk i hvert kapitel og dækker hovedsagelig perioden i **uge 41**

mandag 10. oktober 2022 – søndag 16. oktober 2022

1 **INDHOLDSFORTEGNELSE**

DEN DAGLIGE DRIFT (VEST)

DEN DAGLIGE DRIFT (ØST)

3 **PRIVATBANERNE OG ANDRE OPERATØRER**

Togsæt deles i Hr til morgentrafik

4 **KØREPLANER**

Jyske vestkyst til Lemvig

4 **TRÆKKRAFT**

Materiel i Fa

GODSVOGNE

PERSONVOGNE

TOGSÆT

S-TOG

METRO

FÆRGER

5 **VETERANMATERIEL OSV.**

Aflysning

Materiel ved mdt Ab

SPECIALKØRETØJER

SKROTBUNKEN

5 **FASTE ANLÆG**

Midtjyske Jernbaner SIN Vestbanen

Seneste ændring

Instruks 1 – Manuel signalblok mellem Varde og Varde Vest

Instruks 2 – Radiodirigeret trafikafvikling

Instruks 3 – Kørsel i sidespor

Instruks 4 – Afvigende og supplerende bestemmelser til SR

Instruks 5 – Rangering Hesselmed – Oksbøl Syd (Forsvarets spor til Oksbøllejren)

Instruks 6 – Rangering/kørsel i Varde spor 0

Instruks 7 – Rangering i Lunde sidespor

Instruks 8 – Sandingsforskrifter

Instruks 9 – Automatisk sikrede overkørsler

Instruks 10 – Låsebolte

Instruks 11 – Ubetjent FC

Instruks 12 – Ledig

Ændringslog

UDLAND DIVERSE

9 BILAG

Fortegnelse over forkortelser, Overkørsler, Færdselstavler
Vehicle Keeper Marking Register – VKM, Togekspeditionssteder
Stednavneforkortelser i Jylland, omkring Struer, på Fyn
Stednavneforkortelser på Sjælland, Lolland-Falster, omkring København, omkring Næstved

Jernbanenyheder

Overrubrikker sat med Arial 12 pkt.

Underrubrikker sat med Arial 10 pkt.

Brødtekst sat med Arial 10 pkt.

Figurtekster sat med Arial 9 pkt.

Fodnoter sat med Arial 9 pkt.

Tekstbehandling Corel® WordPerfect® 8 konverteret til Adobe® Acrobat® Reader® DC

Må citeres med tydelig kildeangivelse

Søgemuligheder i Adobe Acrobat Reader DC

For let at kunne finde og læse en tekst **brug** søgemaskinen  eller **Søg efter** ved at taste Ctrl+F.

I feltet **Find** indtastes de(t) ønskede ord, der søges efter. Klik på **Næste** for til at blive ledt dertil.

Ikke altid kan søgefunktionen finde overskriften, idet den kan være ændret lidt.

Der kan også vælges avanceret søgning Shift+Ctrl+F **Søg**, hvor søgekriterierne kan justeres.

Åbn et pdf-dokument for at få en visning af lige sider til venstre og ulige til højre:

Vis, Vis/skjul <, Navigationsruder <, fjern U foran \ddot{y} Bogmærker, F4 eller klik på = i det grå, venstre panel.

Vis, Vis/skjul <, fjern U foran Fanen Værktøjslinjer Shift+F4 eller klik på < i det grå, højre panel.

Vis, Sidevisning <, sæt U ved Vis forside i tosidevisning. I Værktøjslinjer F8 klik på  . Blad til side 2-3.

Kontroller opdatering med **Hjælp, Søg efter opdateringer ...** eller lad det ske automatisk under **Rediger indstillinger ..., Indstillinger, Opdateringsprogram** eller med genvejstasterne Ctrl+K.

DEN DAGLIGE DRIFT (VEST)
DEN DAGLIGE DRIFT (ØST)

PRIVATBANERNE OG ANDRE OPERATØRER

Fr 14/10 2022

Togsæt deles i Hr til morgentrafik

I spor 5 ses AT AR 4083 + 4089. De to togsæt kom kl. 5.34½ (-3½) som tog AM 97326 (Str-Hr) og deles, således at det forreste togsæt afgår kl. 6.08 (+1) som tog AM 7316 (Hr-Gw). Efter 17 minutters stationsophold returnerer det som tog RA 5911 (Gw-Hr) kl. 6.58.

Det bagerste togsæt, RA 5906 (Hr-Vj), kører kl. 6.23 fra **Hr** og krydser i **Gw** (Give) 6.55-59 tog 5911. Det returnerer som tog AM 7323 (Vj-Hr) med ankomst 8.42 i **Hr** spor 5.

Efter tog 5911's ankomst til **Hr** kl. 7.30, rg AR 4083 over i spor 43 for at holde pause. Efter tog 7323's ankomst i spor 5, rg AR 4083 fra spor 43 over i spor 5 bag på tog 7323, og togsættene sammenkobles.

Strækningsoversigt

33. (Vj) – Ho

609-2

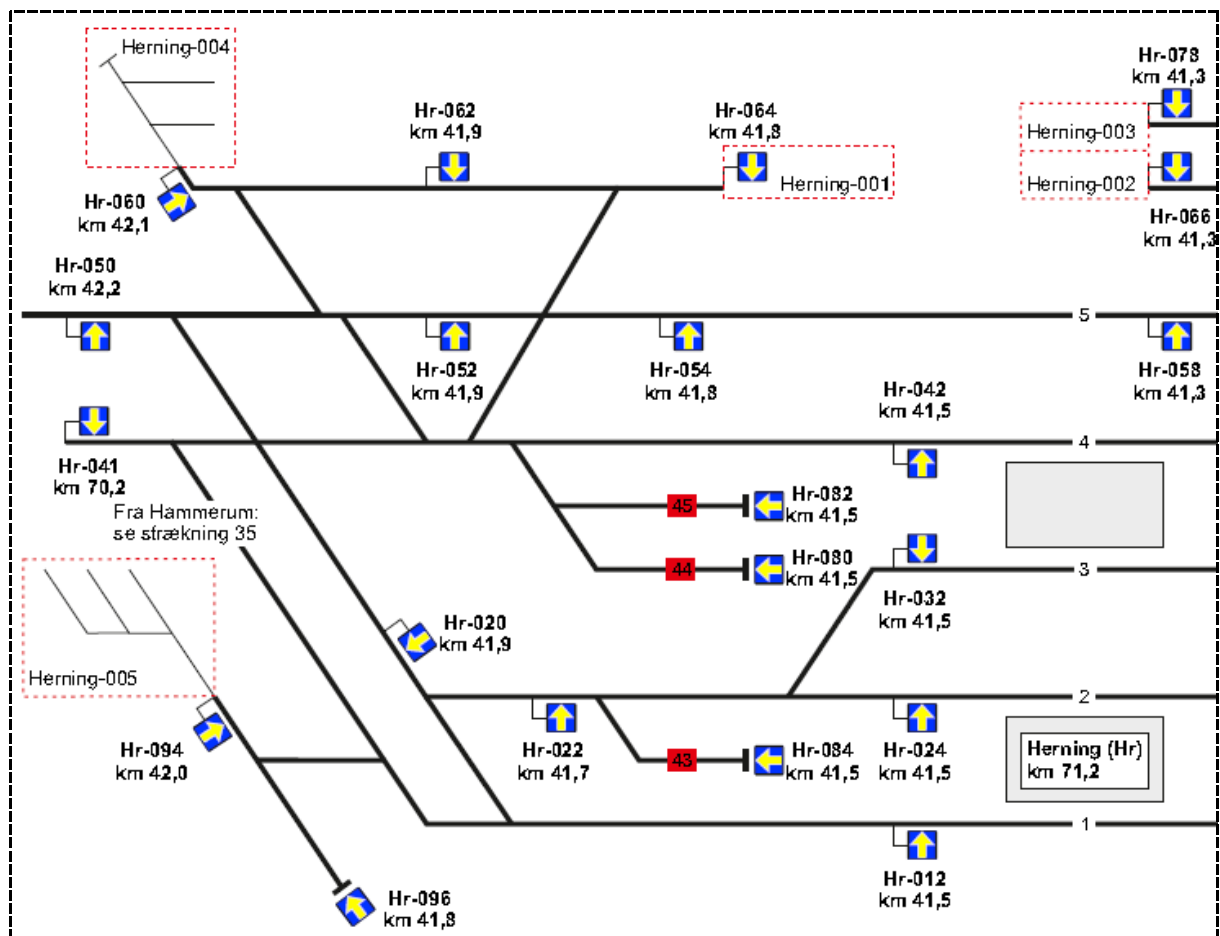

29.08.2022

525

Når de to strækningers fire tog har udvekslet passagerer før kl. 9, er der afgang kl. 9.06½ fra spor 5 som tog AM 7329 (Hr-Str).

At der køres materieltog **Str-Hr-Str** skyldes, at der ikke er togsæt og lkf nok i **Hr** til at køre de to personførende tog til **Vj** og fra **Gw**. Lkf til tog 97326 skal møde kl. 2.50 og klargøre begge tog, hvilket tager 22 minutter per togsæt. Dertil kommer der rg til et togvejsspor. Hver **mandag-fredag** bliver der således brændt dieselolie af over de 113,4 km. Det ændres sig heldigvis til K 23, hvor lkf fra **Hr** skal fremføre de to personførende tog med materiel fra **Hr**.

(BL)

KØREPLANER

Lø 15/10 2022

Jyske vestkyst til Lemvig

MY veteranotogs efterårstur går i år til Lemvig via den jyske vestkyst. Strækningen omstilles i 2023 til det nye signalsystem, hvorefter den i en periode vil være lukket for veteranotog.

Køreplan

Tog VP 8311 (Od-Es-Vem), MY 160, 120 km/t.

Od 8.18, Md 50-52, Kd 9.08-10, Bm 42-44, Es 56-10.40, Va 54-56, Sj 11.29-34, Vem 12.15.

Bemærkninger Es Omløb Vem Til VLTJ

Vem af 12.23, Lmv an 12.53.

Lmv af 15.10, Vem an 15.40.

Tog VP 8312 (Vem-Es-Od), MY 160, 120 km/t.

Vem 15.42, Sj 16.25-28, Tr (47)-50, Va 17.01-03, Es 16-18.07, Bm 19-21, Kd 58-19.00, Md 15-16, Od 19.44.

Bemærkninger Es Omløb Od Til museet

Kilde: <https://www.myveterantog.dk/koer-med-toget/jyske-vestkyst-til-lemvig> & TA 22861

Billetpriser står på denne hjemmeside.

(OD BL)

Desværre måtte MY-turen med MY 1126 aflyses grundet en afsporing i **Hun onsdag 12. oktober 2022**. Læs herom i kapitlet **VETERANMATERIEL OSV.** med overskriften AFLYSNING.

(BL)

TRÆKKRAFT

Ma 10/10 2022

Materiel i Fa

Fa, Omladning spor 33 DBCSC MZ 1459

Fa, Omladning spor 32

42 86 237 8 800-0 Hbikks foran sporstopper

Kl. 14.23 i spor 8 N for ovg

DBCSC MK 616 + 615

(BL)

Fa, Omladning



Fa spor 34-31

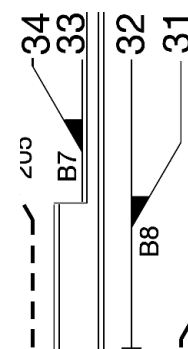

Fa spor 16

GODSVOGNE

PERSONVOGNE

TOGSÆT

S-TOG

METRO

FÆRGER

AFLYSNING

Det er med stor beklagelse, at vi må aflyse vores tur til Lemvig lørdag d. 15 oktober. Aflysningen skyldes afsporing af vores rangerlokomotiv på pladsen i Hundested onsdag aften – heldigvis er der ikke sket hverken person- eller materielskade, men sporet skal laves, før der må køres igen.

Som følge af afsporingen er alt vores materiel blevet spærret inde i Hundested. Andet materiel har været forsøgt skaffet hos nogle af de andre gode veteranbaneaktører, så turen alligevel kunne gennemføres, men desværre uden held. Vi har også undersøgt mulighederne for at gennemføre turen til Lemvig senere i år, men der er desværre ikke muligt på grund af personalemangel og lave temperaturer i et uopvarmet tog.

Derfor aflyses turen, og alle, som har købt og betalt billet til turen, får deres penge tilbage.

Vi havde sådan glædet os til at tage de over 200 gæster med, der havde reserveret plads på tur i det Vestjyske og til Lemvig – det er anden gang i år, vi må aflyse en kørsel med kort varsel, og det er vi rigtig ærgerlige over!

Vi håber igen næste år at kunne invitere jer alle med på tur igen!

Kilde: <https://www.myveterantog.dk/koer-med-toget/jyske-vestkyst-til-lemvig>
kopieret **lørdag 15. oktober 2022** kl. 8.30

(BL)

Materiel ved mdt Ab

SB F 3 holder sporet lige V for remisen. Den **røde** personvogn har en markering af 1. klasse med en **gul** streg over ét vindue. I forbindelse med en ny maling af vognsiden er der ikke lykkedes maleren eller malerne at ramme nuancen af den **røde** farve.

I et andet spor ser det pænt ud med DSB Ard 119 (g) + TFJ C 8 + ETJ C 1 kl. 16.50.

(BL)

SPECIALKØRETØJER
SKROTBUNKEN
FASTE ANLÆG

Ma 10/10 2022

Midtjyske Jernbaner SIN

Vestbanen

(Varde – Nørre Nebel)

Version 1

Gyldig fra den 10-10-2022

SIN-MJBA Vestbanen udgives udelukkende i elektronisk form.

I tilfælde af uoverensstemmelse mellem en papirkopi og det originale elektroniske dokument, er det til enhver tid den elektroniske udgave, som er gyldig.

SIN-MJBA Vestbanen gælder for alle, der befarer strækningen Varde - Nørre Nebel.

Seneste ændring

Her vises de nye ændringer siden sidste opdatering. En komplet ændringslog findes bagerst i reglementet.

Afsnit	Kort beskrivelse af ændring
Alle	Ny udgivelse af SIN-MJBA Varde – Nørre Nebel i et nyt design. Den hedder nu SIN-MJBA Vestbanen. Reglementet har fremadrettet et versionsnummer, som erstatter behovet de gamle rettelsesbladenumre.
Instruks 12	Er gjort ledig efter ophævelse af instruksen med "SSB-Mjba 1-2022 – Ophævelse af reglementer og instrukser i forbindelse med VR-Mjba"

Overskrifter:

Instruks 1 – Manuel signalblok mellem Varde og Varde Vest

Instruks 2 – Radiodirigeret trafikafvikling



3.5.2. Togvej med kort sikkerhedsafstand (SR § 45, punkt 1.1.)



Mærke "Togvej med kort sikkerhedsafstand" anvendes på stationer hvor sikkerhedsafstanden bag togvejens endepunkt i en indkørselstogvej, ikke opfylder mindste kravet på 50 meter.

Mærket angiver, at lokomotivføreren skal nedsætte hastigheden, således at toget under alle forhold kan bringes til standsning senest ved togvejens endepunkt, som er markeret med SR-mærke 17.12 "Stop". Afstanden til SR-mærke 17.12 er angivet på mærket, og er afrundet nedad til nærmeste 10 hele meter.

...

Instruks 3 – Kørsel i sidespor

Instruks 4 – Afvigende og supplerende bestemmelser til SR

3. Passagersignal

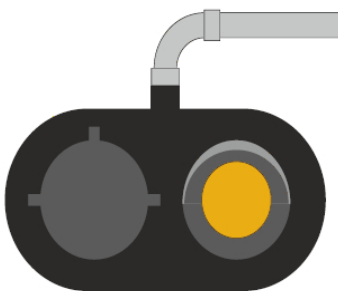

Nedenfor viste passagersignal er placeret på alle standsningssteder, med undtagelse af Varde Vest, Oksbøl og Nørre Nebel.

Når signalet viser fast gult lys, skal planmæssigt standsende tog standse for at optage passagerer. ...

Instruks 5 – Rangering Hesselmed – Oksbøl Syd (Forsvarets spor til Oksbøllejren)

Instruks 6 – Rangering/kørsel i Varde spor 0

Instruks 7 – Rangering i Lunde sidespor

Instruks 8 – Sandingsforskrifter

Instruks 9 – Automatisk sikrede overkørsler

Instruks 10 – Låsebolte

Instruks 11 – Ubetjent FC

Instruks 12 – Ledig

Ændringslog

Dato	Versionsnr.	Beskrivelse af ændring	Initialer
05-10-2022		– Ny udgivelse af SIN-MJBA Vestbanen i nyt design, og med et versionsnummer i stedet for rettelsesbladenumre. – Instruks 12 er blevet ledig, da den blev ophævet i ”SSB-Mjba 1-2022 – Ophævelse af reglementer og instrukser i forbindelse med VR-MJBA”	

Kilde: Midtjyske Jernbaner A/S, SIN-MJBA Vestbanen, **mandag 10. oktober 2022**. Version 1, side 1-21

(BL)

Lø 15/10 2022

Perronarbejde i Rd



På øperronen mellem spor 2 og spor 3 ses en **orange GSV** lift, hvorfra en eller to mænd kan arbejde med undersiden af perrontaget. Hver af tagets **mørkegrå** bæresøjler har fire N 44 markeringskegler omkring sig, da fliser er taget op. På dem er der sat tre , , , . Begge sider af en to meter høj tavle er dækket af spånplader.

(BL)

Sø 16/10 2022

Træk- og cykeltur Storedal – Vesterø Havn

I **Jernbanenyheder Uge 36-2022** er en beskrivelse af linjeføringen af den tyskerne anlagte tipvognsbane på 3 km eller 5 km. Dens udgangspunkt oppe på bakken lige Ø for den nordre mole er beskrevet, men den linjeføring på det første stykke NØ ud fra **Vesterø Havn** kunne ikke fastlægges.



Kilde: [Historisk Atlas.dk](https://historiskatlas.dk/), <https://historiskatlas.dk/>, 4 cm kort **1953-1976**

På 4 cm-kortet ses tracéen være blevet omdanne til en skov- og klitvej.

I **Jernbanenyheder Uge 36-2022** stod der:

»På kortet fra **1953-1976** drejer markvejen mod SV, og det har måske været linjeføringen. Der findes en bro mere over **Lundbæk**, og på **1953-1976**-kortet ses der en bro over **Lundbæk** beliggende S for navnet **Ræbakke** under signaturen for lyng. Det er påfaldende, at der ingen veje er til eller fra broen, så det må være den af tyskerne anlagte bro til tipvognsbanen. Den brede bro over **Lundbæk** findes i højresvinget på **Klitrosevej**, se Kraks hybridkort nedenfor.

Kigges der på »stregen« mellem **Lyngvej** og **Hedevej**, er der et påfaldende spor, og tracéen kan have fortsat på vestsiden af **Hedevej** forbi ejendommene **Plantagevej 23, 32 og 19** (med en hvid båd) til reposen, hvorfra tipvognsbanen udgik fra.«

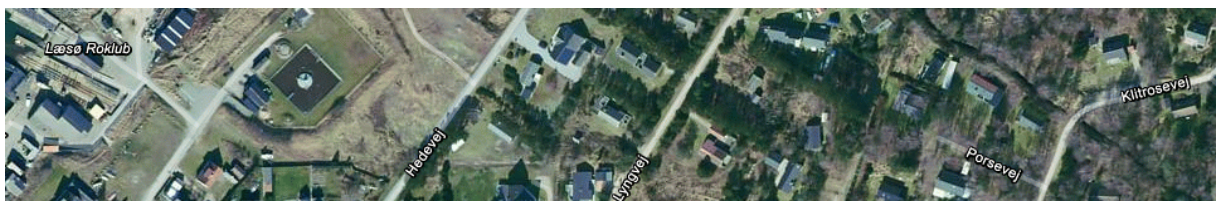

Vesterø Havn, nordmole, bedding. **Hedevej**

Lyngvej

Klitrosevej

Kilde: <http://map.krak.dk/>, Hybrid etc. –, Hybrid

Vejbroen med **Klitrosevej** er der ikke blevet kigget på.«

Bro under Klitrosevej

Det bliver der gjort i dag, for størres 4 cm-kortet fra **1953-1976**, er det påfaldende, at der ligger en bro i lyngområdet over **Lundbæk** uden en vej til eller fra. Kigges der så på det yngre 4 cm-kort fra årene **1977-1985**, ses **Klitrosevej** slå et højresving over **Lundbæk**.



Kilde:  Historisk Atlas.dk, <https://historiskatlas.dk/>,
4 cm kort **1953-1976**



Kilde:  Historisk Atlas.dk, <https://historiskatlas.dk/>,
4 cm kort **1977-1985**

Røret, hvorigennem **Lundbæk** flyder, har en diameter $\frac{3}{4}$ meter. Der er cement eller beton liggende op til $\frac{3}{4}$ meter om toppen af røret. Derefter ligger der mursten i en højde på 1 meter, og i græsset står der et rustent rækværk med fire ben. Den nederste del eller det hele kan være anlagt af tyskerne i **vinteren 1944-1945**.

(BL)

UDLAND
DIVERSE

BILAG

Fortegnelse over forkortelser

I tjenestetelegrammer, i anden intern korrespondance, i instruktionsstof, i personaleregistering, ved udfyldning af blanketter til internt brug (f. eks. regninger og fripas) kan, når det skønnes hensigtsmæssigt, anvendes nedennævnte forkortelser:

Stillingsforkortelser (forkortelse – stilling)

bam	banemester	ksmt	kørestrømsmontør	sek	sekretær
bfm	baneformand	ktas	kontorassistent	sik	sikringsmester
bing	baneingeniør	lacf	lastbilchauffør	simt	sikringsmontør
bm	bådsmand	linsp	landinspektør	sing	sikringsingeniør
bmt	banemontør	lkas	lokomotivassistent	skf	skibsfører
boc	baneområdechef	lkf	lokomotivfører	sning	signalingeniør
brbtj	brobetjent	lki	lokomotivinstruktør	stfs	stationsforstander
brfg	brofoged	lkm	lokomotivmester	stl	stationsleder
				stm	stationsmester
cing	civilingeniør	mat	matros	stmd	styrmand
		mm	maskinmester	svm	svejsmester
doc	driftsområdechef				
dtbtj	depotbetjent	oass	overassistent	tas	trafikassistent
dtfm	depotformand	oing	overingeniør	tbjt	togbetjent
		opt	overportør	teksp	trafikekspedient
elf	elektrofører			tek tg	teknisk tegner
		phm	pakhusmester	tem	telemester
gdr	generaldirektør	presch	pressechef	tgf	togfører
		pt	portør	tgi	toginstruktør
hvk	håndværker			tgr	togrevisor
		rgfm	rangerformand	tinsp	trafikinspektør
ing	ingeniør	rgm	rangermester	tktl	trafikkontrollør
		rmfm	remiseformand		
jba	jernbanearbejder	rucf	rutebilchauffør	vkm	værkmester
jdek	jernbanedetektiv			vm	vognmester
jur	jurist			vopsm	vognopsynsmand

Kilde: Danske Statsbaner, Ordresamlingen serie A, Organisations- og personaleforhold, Bilag XVI, torsdag 1. april 1976, udtog.

Overkørsler



Det hedder en **overkørsel**, jævnfør:

Sikkerhedsreglement af 1975 (SR)

§ 11 Automatisk sikrede overkørsler, side 97-18 – 108-11.

Kilde: <https://www.bane.dk/Jernbanevirksomhed/Sikkerhed/Trafikale-regler/SR>

Færdselsloven, LBK nr. 1055 af 9. november 2012

§ 5 Færdsel over jernbanespor m.v.

Kilde: <http://www.retsinformation.dk/Forms/R0710.aspx?id=143400#Kap8>

Færdselstavler

Betegnelser for **Advarselstavler** for vejfarende ved jernbaner kan ses på

<https://icskilte.dk/advarselstavler>

Transport-, Bygnings- og Boligministeriet. Bekendtgørelse om vejafmærkning nr. 1632 af **onsdag 20. december 2017**, <http://vejregler.lovportaler.dk/showdoc.aspx?schultzlink=bek20171632>

Kapitel Æ. Letbanesignaler Tavler og signaler som kun henvender sig til føreren af letbanekøretøj.

Klik på pdf-ikonet  øverst til højre, hvis pdf-format ønskes.

Vehicle Keeper Marking Register – VKM
Fahrzeughaltercode Register – VKM

	VKM	UNIQUE	Status
Explanation:	Code shown on vehicles	Combination for uniqueness check	In use/Blocked/revoked
Erklring:	Code an den Fahrzeugen	Kombination fr Kontrolle der Einmaligkeit	Verwendet/blockiert/Storniert

VKM	UNIQUE	Keeper Name/Halter Name/	Country	Status	www.
ARAIL	ARAIL	Aarsleff Rail A/S	DK	in use	aarsleff.com
AT	AT	Arriva Tog A/S	DK	in use	arrivatog.dk
CFLCD	CFLCD	CFL Cargo Danmark ApS	DK	in use	dansk-jernbane.dk
CONTC	CONTC	Contec Rail ApS	DK	in use	contec.dk
CRSA	CRSA	Contec Rail Safety ApS	DK	in use	
DAN	DAN	DSB aarhus Nrbane A/S	DK	in use	
DBCSC	DBCSC	DB Cargo Scandinavia	DK	in use	dbcargo.com/dk
DJM	DJM	Danmarks Jernbanemuseum	DK	in use	jernbanemuseet.dk
DSB	DSB	Danske Statsbaner	DK	in use	dsb.dk
DSBS	DSBS	DSB S-tog a/s	DK	in use	s-tog.dk
ENT	ENT	Banedanmark	DK	in use	bane.dk
LB	LB	Lokalbanen A/S	DK	in use	lokalbanen.dk
LJ	LJ	Lollandsbanen	DK	in use	lollandsbanen.dk
MALUS	MALUS	Malus Aps	DK	in use	malus.dk
METRO	METRO	Metro Service A/S	DK	in use	metroservice.dk
Mjba	MJBA	Midtjyske jernbaner A/S	DK	in use	
MjbaD	MJBAD	Midtjyske Jernbaner Drift A/S	DK	in use	
NJJ	NJJ	Nordjyske Jernbaner	DK	in use	njba.dk
RAVN	RAVN	RAVN Bane ApS	DK	in use	ravn-bane.dk
RCDK	RCDK	Railcare Danmark A/S	DK	in use	railcare.se
RDK	RDK	Railion Denmark	DK	Revoked	railion.dk
RSC	RSC	DB Schenker Rail Scandinavia A/S	DK	Revoked	railion.dk
RSEJ	RSEJ	Railservice	DK	in use	railservice.dk
RTOG	RTOG	Regionstog A/S	DK	in use	regionstog.dk
SBF	SBF	A/S Storeblt	DK	in use	storebaelt.dk
SJVT	SJVT	Sydjyllands Veterantog	DK	in use	sjvt.dk
STEAM	STEAM	Rent a Lok Aps	DK	in use	rentalok.dk
VLB	VLB	Vestsjllands Lokalbaner A/S	DK	in use	ohj.dk, vlb.dk
VSVT	VSVT	Vestjllands Veterantog	DK	in use	vsvt.dk
VTV	VTV	Veterantog Vest	DK	in use	veterantog-vest.dk

Kilde: https://www.era.europa.eu/registers/vkm_enList of VKMs, Related documents: [pdf](#)Gldende bestemmelser **SR** **ORS** **ORF** **TK** **LA** <https://www.bane.dk/da/Jernbanevirksomhed>

Togekspeditionssteder

Togekspeditionssted	Fllesbetegnelse for stationer og holdsteder.
Station	Togekspeditionssted med hovedsignaler og centralsikring. En station kan deltage i den sikkerhedsmssige afvikling af toggangen som togflgestation, eller den kan vre lukket eller ubetjent.
Fri bane	Den del af banestrkningen, der ligger uden for stationsgrnsen.
Holdsted	Fllesbetegnelse for et togekspeditionssted – sidespor eller trinbret – p den fri bane. Deltager ikke i den sikkerhedsmssige afvikling af toggangen. Et trinbret kan ligge helt eller delvist p en station.

Kilde: Sikkerhedsreglement, Afsnit 10, Definitioner

Stationsgrnsen og rangergrnsen

Grnsen mellem den fri bane og en station benvnes stationsgrnsen. Den er kendetegnet ved det I- eller VI-signal, der dkker stationen. Mrke "Rangergrnsen" mrke 17.10. Rangertrk i gennemgende spor p stationer og hovedspor p den fri bane skal standse senest foran mrket, medmindre der er givet tilladelse til at passere mrket.

Kilde: Sikkerhedsreglement § 2, stk. 1.3 & § 17, stk. 10

Stednavneforkortelser i Jylland

Hhs Hirtshals **Sgb** Skagen
Hj Hjørring **Fh** Frederikshavn
Lih Lindholm **Fhh** Frederikshavn Havn
Abl Aalborg Lufthavn **Ab** Aalborg **Abø** Aalborg Øst
Ti Thisted **Ør** Løgstør
Thb Thyborøn Havn **Gy** Glyngøre **As** Aars
Røn Rønland **Aat** Aalestrup **Hb** Hobro **Mrg** Mariager
Lmv Lemvig **Sk** Skive **Fp** Fårup **Rd** Randers
Str Struer **Vg** Viborg **Lg** Langå **Al** Allingaabro
Vem Vemb **Ho** Holstebro **Kp** Karup **Lb** Laurbjerg **Rå** Ryomgård **Gr** Grenaa
Rj Ringkøbing **Hr** Herning **Sl** Silkeborg **År** Ar Rbg. **Ar** Aarhus H
Dæ Videbæk **Fu** Funder **Sd** Skanderborg **Odd** Odder
Sj Skjern **Bb** Brande **Hs** Horsens
Nbl Nr. Nebel **Gi** Grindsted **Vj** Vejle **Bk** Børkop **Fra** Fredericia Ranger-
Ox **Va** Varde **Fa** Fredericia banegård
Oks- **TI** Taulov **Gfa** Fredericia
bøl- **Es** Esbjerg **Bm** Bramming **Lk** Lunderskov **Kd** Kolding Godsstation
Rb Ribe **Oj** Vojens **Had** Haderslev Vest **Sno** Snoghøj
Æk Skærbæk
Bw Bredebro **Rq** Rødekro **Åa** Aabenraa
Tdr Tønder **Te** Tinglev **Sdb** Sønderborg
Tdgr Landegr. **Pa** Padborg
Anb Niebüll **Fw** Flensburg Weiche **Fib** Flensburg

Stednavneforkortelser omkring Struer

Bn Bedsted Thy **Ny** Nykøbing Mors
Ur Hurup Thy **Gy** Glyngøre
Thb **Yd** Ydby
 Thyborøn Havn **Ln** Lyngs
Røn Rønland **Hw** Hvidbjerg
Hbø Harboør **Ul** Uglev
No Oddesund Nord **Sk** Skive **Hø**
Lmv Lemvig **Um** Humlum **Røb** Rønbjerg Højslev
Bnt **Str** **Han** **Vp** Vinderup **Sm**
 Bonnet Struer Handbjerg Stoholm
Bmk **Hm** Hjerm **Sp** Sparkær
 Bækmarksbro **Ra** Ravnstrup
Vem **Bu** Bur **Ho** Holstebro **Vg** Viborg
 Vemb **Ts** Tvis
Uf Ulfborg **Uu** Avlum **Kp**
Tm Tim **ld** Vildbjerg Karup
He Hee **lb** Skibbild
Rj Ringkøbing **Dæ** **Gp** Gødstrup **Hr** Herning
Lm Lem Videbæk **Stu** Studsgård **Hrm**
Sj **Bs** **Td** **Kæ** Kibæk Herning
 Skjern Borris Troldhede Messecenter

Stednavneforkortelser på Fyn

Sb Strib
Md Middelfart
Od Odense
Tp Tommerup **Ng** Nyborg
Ac Assens **Ngf**
Re Ringe Nyborg
Krs Korinth Færgen
Få Faaborg **Svg** Svendborg

En udførlig liste over stednavneforkortelser findes på **Banesiden** under <http://www.john-nissen.dk/banesiden/Forkortelser/fork.php>

Stednavneforkortelser på Sjælland, Lolland-Falster

Tvl Tisvildeleje **Gll** Gilleleje **Helsingborg**
Hun Hundested **Kgg** Kagerup **Hg** Helsingør **Hbg**
Nks Nykøbing S **Frv** Frederiksværk **Hi** Hillerød
Fs Frederikssund **Fm** Farum
Kb Kalundborg **Hk** Holbæk **Nær** Nærum
Gv Gørlev **Tø** Tølløse **Ro** Roskilde **Kh** København H
Øn Høng **Rg** Ringsted **Kj** Køge **Kjn** Køge Nord
Kø Korsør **Sg** Slagelse **Hrl** Hårlev
Da Dalmose **Rdg** Rødvig
Ss Skælskør **Næ** Næstved **Fxl** Fakse Lp.
Vo Vordingborg
Nsk Nakskov **Mrb** Maribo **Nf** Nykøbing F
Rf Rødby Færge **Ge** Gedser
Pu Puttgarden **Wü** Warnemünde

Stednavneforkortelser omkring København

HI Hellerup
Sam Svanemøllen
Hgl Helgoland
Kk Østerport
Kn Nørreport
Kh København H
Ro Roskilde **Trk** Trekroner **Hh** Hedehusene **Htå** Høje Taastrup **Gl** Glostrup **Hif** Hvidovre **Fjern** Fjern **Val** Valby **Blv** Belvedere
Gb København G
Ig Vigerslev **Klv** Kalvebod
Kbh. Lufthavn **Cph** Kastrup klagøringscenter **Kac**

Stednavneforkortelser omkring Næstved

Tø Tølløse **Ro** Roskilde
Hv Hvalsø **Lj** Lejre **Gt** Gadstrup
Vy Viby Sj **Hd** Havdrup
Bo Borup **Lw** Lille Skensved
Ky Kværkeby **Ølb** Ølby **Kjn**
Rg Ringsted **Kj** Køge **Køge Nord**
Mbæ Møllebækken **Hf** Herfølge
Gz Glumsø **Th** Tureby
Ris Rislev **Hs** Haslev
OI Holme-Olstrup
Næn Næstved Nord
Næ Næstved
Myg Myrup Grusgrav
Lu Lundby
Vo Vordingborg
Mn Masnedø
Oh Orehoved
Nv Nørre Alslev
Ek Eskilstrup
Nf Nykøbing F